



# DELNENTO

**RU**

Посудомоечная машина

**Руководство пользователя**

**EN**

Dishwasher

**User manual**

**KZ**

Ыдыс жуғыш машина

**Пайдаланушы нұсқаулығы**

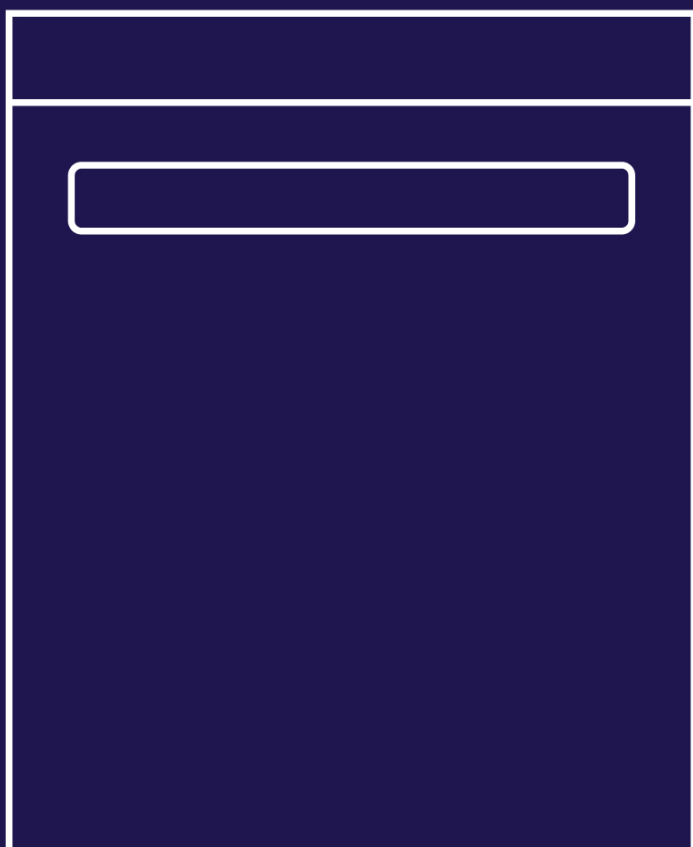

Модель:

**VWB4900**



**RU** Посудомоечная машина / Руководство пользователя

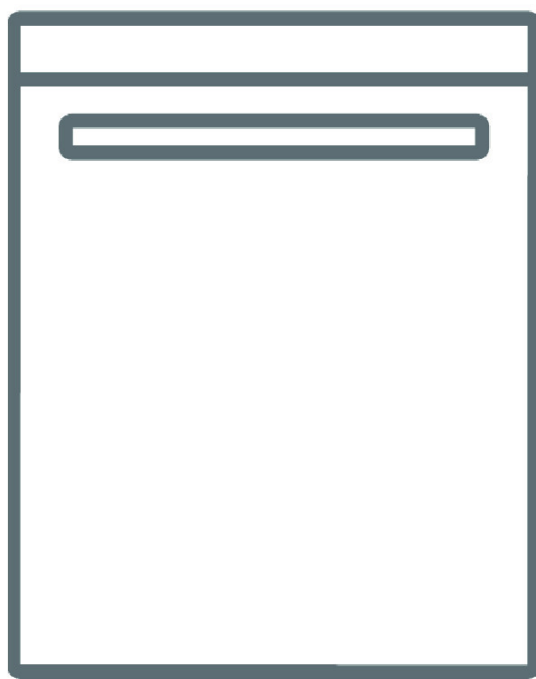

**VWB4900**

Спасибо, что выбрали этот продукт.

Это руководство пользователя содержит важную информацию о безопасности и инструкции, призванные помочь вам в эксплуатации и обслуживании вашего устройства.

Пожалуйста, найдите время, чтобы прочитать это руководство пользователя перед использованием вашего устройства, и сохраните эту книгу для использования в будущем.

Значок	Тип	Значение
	<b>ПРЕДУПРЕЖДЕНИЕ</b>	Риск серьезной травмы или смерти
	<b>РИСК ПОРАЖЕНИЯ ЭЛЕКТРИЧЕСКИМ ТОКОМ</b>	Опасный риск напряжения
	<b>ПОЖАР</b>	Предупреждение; Риск пожара / легковоспламеняющиеся материалы
	<b>ОСТОРОЖНОСТЬ</b>	Риск травмы или материального ущерба
	<b>ВАЖНЫЙ</b>	Правильная работа с системой

# СОДЕРЖАНИЕ

<b>1 ИНСТРУКЦИИ ПО ТЕХНИКЕ БЕЗОПАСНОСТИ.....</b>	<b>1</b>
1.1 Общие предупреждения о безопасности.....	1
1.2 Предупреждения при установке.....	2
1.3 Во время использования.....	3
<b>2 УСТАНОВКА .....</b>	<b>6</b>
2.1 Установка машины на место.....	6
2.2 Подключение к водопроводной сети.....	6
2.3 Шланг подачи воды.....	6
2.4 Сливной шланг (зависит от модели).....	7
2.5 Подключение к электросети.....	7
<b>3 ТЕХНИЧЕСКИЕ ХАРАКТЕРИСТИКИ.....</b>	<b>9</b>
3.1 Общий вид.....	9
3.2 Технические характеристики.....	9
<b>4 ПЕРЕД ИСПОЛЬЗОВАНИЕМ УСТРОЙСТВА .....</b>	<b>11</b>
4.1 Подготовка посудомоечной машины к первому использованию.....	11
4.2 Применение соли (ЕСЛИ ТАКАЯ ФУНКЦИЯ ДОСТУПНА).....	11
4.3 Добавление соли (ЕСЛИ ТАКАЯ ФУНКЦИЯ ДОСТУПНА).....	11
4.4 Индикаторная полоска.....	12
4.5 Таблица уровней жесткости воды.....	12
4.6 Система смягчителя воды (Water Softener System).....	12
4.7 Настройка.....	12
Чтобы изменить уровень ополаскивателя, выполните следующие шаги:.....	12
4.8 Использование моющего средства.....	13
4.9 Заполнение отделения для моющих средств.....	13
4.10 Использование комбинированных моющих средств.....	13
4.11 Использование ополаскивателя.....	13
4.12 Заполнение отделения для ополаскивателя и его настройка.....	13
<b>5 ЗАГРУЗКА ПОСУДОМОЕЧНОЙ МАШИНЫ.....</b>	<b>14</b>
5.1 Рекомендации.....	14
5.2 Альтернативная загрузка корзины.....	16
<b>6 ТАБЛИЦА ПРОГРАММ.....</b>	<b>18</b>
<b>7 ПАНЕЛЬ УПРАВЛЕНИЯ .....</b>	<b>19</b>
<b>8 ЧИСТКА И ТЕХНИЧЕСКОЕ ОБСЛУЖИВАНИЕ .....</b>	<b>23</b>
8.1 Фильтры (Filters).....	23
8.2 Разбрызгиватели.....	23
8.3 Сливной насос.....	24
<b>9 ПОИСК И УСТРАНЕНИЕ НЕИСПРАВНОСТЕЙ .....</b>	<b>25</b>
<b>10 ИНФОРМАЦИЯ ОПРОДУКТЕ .....</b>	<b>28</b>

# 1 ИНСТРУКЦИИ ПО ТЕХНИКЕ БЕЗОПАСНОСТИ

## 1.1 Общие предупреждения о безопасности

- Перед использованием устройства внимательно прочтите эти инструкции и сохраните их для справок в будущем.

 Проверьте упаковку машины перед установкой и внешнюю поверхность машины после того, как она была снята. Не используйте машину, если она выглядит поврежденной или если упаковка открыта.

- Упаковочные материалы защищают машину от повреждений, которые могут возникнуть во время транспортировки. Упаковочные материалы экологически чистые, так как подлежат вторичной переработке. Использование переработанного материала снижает потребление сырья и уменьшает образование отходов.

 Это устройство могут использовать дети 8 лет или старше, а также лица с ограниченными физическими, сенсорными или интеллектуальными возможностями, либо не имеющие опыта и знаний при соответствующем надзоре или если им были даны указания касательно безопасного использования устройства и связанных с ним опасностей. Не позволяйте детям играть с устройством.

 Снимите упаковку и храните ее в недоступном для детей месте.

 Не подпускайте детей к моющим веществам или ополаскивателям.

 После мойки в машине могут оказаться остатки. Не подпускайте детей к открытой машине.

## **1.2 Предупреждения при установке**



- Выберите подходящее и безопасное место для установки машины.
- Для машины следует использовать только оригинальные запасные части производителя.

  Перед установкой отключите машину от сети.

 Машина должна устанавливаться только авторизованным сервисным агентом. Установка кем-либо, кроме авторизованного агента, может привести к аннулированию гарантии.

 Убедитесь, что внутренняя система электрических предохранителей подключена в соответствии с правилами техники безопасности.



 Все электрические подключения должны соответствовать значениям, указанным на табличке с техническими данными.

  Убедитесь, что машина не стоит на кабеле электропитания.



 Никогда не используйте удлинитель или разветвитель.

 После установки машины доступ к штепсельной вилке должен быть свободным.

- После установки запустите машину в первый раз без загрузки.

  Машину нельзя подключать к электросети во время установки на место.

 Всегда используйте изолированную вилку, входящую в комплект поставки машины.

  Если электрический кабель поврежден, его должен заменять только квалифицированный электрик.

- Подсоедините шланг непосредственно к крану подачи воды. Давление, подаваемое через кран, должно составлять минимум 0,03 МПа и максимум 1 МПа. Если давление превышает 1 МПа, между соединениями должен быть установлен предохранительный клапан.

### **1.3 Во время использования**

- Эта машина предназначена исключительно для бытового использования; не используйте ее для иных целей. Коммерческое использование аннулирует гарантию.

 Не вставляйте, не садитесь и не кладите предметы на открытую дверцу посудомоечной машины.

 Используйте только моющие и ополаскивающие средства, специально

предназначенные для посудомоечных машин. Наша компания не несет ответственности за любой ущерб, который может возникнуть в результате неправильного использования.

 Не пейте воду из машины.

 В отсек для мойки не кладите химические растворители, поскольку это может привести ко взрыву.



- Проверьте, являются ли пластиковые предметы теплоустойчивыми, прежде чем мыть их в машине.

 Загружайте в машину только те предметы, которые подходят для мойки посуды, и следите за тем, чтобы корзины не переполнялись.

 Не открывайте дверцу во время работы машины: горячая вода может вылиться. Защитные устройства гарантируют остановку машины при открытии дверцы.



 Дверца машины не должна оставаться открытой. Это может стать причиной несчастного случая.

 Размещайте ножи и другие острые предметы в корзине для столовых приборов лезвием или острыми концами вниз.

  Для моделей с системой автоматического открывания двери, когда активна опция EnergySave, дверца открывается в конце программы. Чтобы не повредить посудомоечную машину, не пытайтесь закрыть дверцу в течение

одной минуты после того, как она открылась. Для эффективной сушки держите дверцу открытой в течение 30 минут после окончания программы. Не стойте перед дверцей после того, как прозвучит сигнал автоматического открытия дверцы.



 В случае неисправности ремонт должен выполняться только авторизованной сервисной компанией, в противном случае гарантия будет аннулирована.

  Перед ремонтными работами машину следует отключить от электросети. Не тяните за кабель, чтобы отключить машину. Закройте кран подачи воды.

 Работа при низком напряжении приведет к снижению уровня производительности.

 В целях безопасности отключите вилку от сети после завершения программы.

 Во избежание поражения электрическим током не отключайте машину от сети мокрыми руками.

  Вытяните вилку, чтобы отключить машину от сети, никогда не тяните за шнур.

## 2 УСТАНОВКА

### 2.1 Установка машины на место

При установке машины на место размещайте ее в таком месте, где можно легко загружать и выгружать посуду. Не размещайте машину в местах, где температура окружающей среды опускается ниже 0 °С.

Прежде чем снимать упаковку и устанавливать машину на место, прочтите все предупреждения на упаковке.

Устанавливайте машину рядом с краном подачи воды и сливом. Учтите, что соединения не будут меняться после того, как машина будет установлена на место.

Не держите машину за дверцу или панель.

Предусмотрите достаточный зазор вокруг машины для облегчения движения при очистке.

 При установке машины на место убедитесь, что шланги подачи и отвода воды не сдавлены и не зажаты. Также убедитесь, что машина не стоит на электрическом кабеле.

Отрегулируйте ножки так, чтобы машина стояла ровно и устойчиво. Машину следует поставить на ровную поверхность, иначе она будет неустойчивой, и дверца машины не закроется надлежащим образом.

### 2.2 Подключение к водопроводной сети

Мы рекомендуем установить на водозаборник фильтр, чтобы предотвратить повреждение машины из-за загрязнений (песок, ржавчина и т. п.) от водопровода в помещении. Это также поможет предотвратить пожелтение и образование отложений после мойки.

Обращайте внимание на маркировку шланга подвода воды!

Если на моделях присутствует маркировка 25°, значит температура воды не должна превышать 25 °С (холодная вода).

Для всех остальных моделей:

Предпочтительна холодная вода; температура горячей воды не должна превышать 60 °С.

### 2.3 Шланг подачи воды

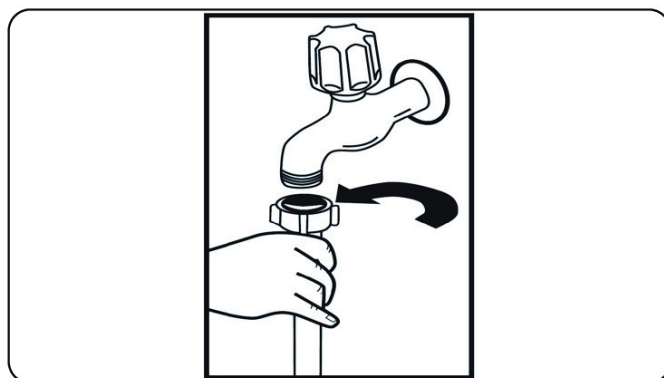



 **ПРЕДУПРЕЖДЕНИЕ:** Используйте новый шланг подачи воды, входящий в комплект поставки машины, не используйте шланг от старой машины.

 **ПРЕДУПРЕЖДЕНИЕ:** Перед подключением пропустите воду через новый шланг.

 **ПРЕДУПРЕЖДЕНИЕ:** Подсоедините шланг непосредственно к крану подачи воды. Давление, подаваемое через кран, должно составлять минимум 0,03 МПа и максимум 1 МПа. Если давление превышает 1 МПа, между соединениями должен быть установлен предохранительный клапан.

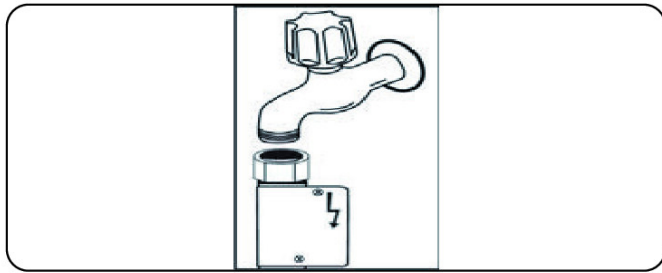
 **ПРЕДУПРЕЖДЕНИЕ:** После подключения полностью откройте кран и проверьте, нет ли утечек воды. Всегда перекрывайте кран подачи воды после завершения программы мойки.



 В некоторых моделях может использоваться слив для воды Aquastop. Не повреждайте его и не допускайте его перекручивания.

## 2.4 Сливной шланг (зависит от модели)

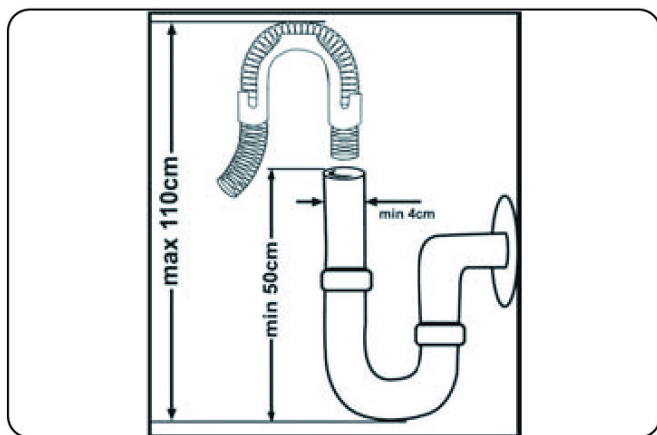



Сливной шланг можно подсоединить непосредственно к отверстию водостока или сливной трубе раковины. Это соединение должно находиться на расстоянии минимум 50 см и максимум 110 см от пола, на котором установлена посудомоечная машина.

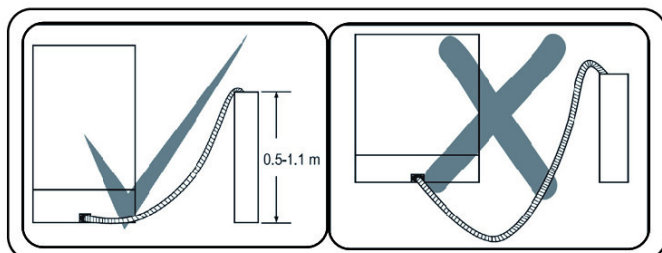

 **ВАЖНО:** Предметы не будут мыться надлежащим образом, если используется сливной шланг длиной более 4 м.







## 2.5 Подключение к электросети

 **ПРЕДУПРЕЖДЕНИЕ:** Ваша машина настроена на работу при напряжении 220–240 В. Если напряжение в сети для машины составляет 110 В, подключите между электрическими соединениями трансформатор на 110/220 В и 3000 Вт.

  Подключите изделие к заземленной розетке, защищенной предохранителем, соответствующим значениям, указанным в таблице «Технические характеристики».

  Заземленную вилку машины следует подсоединить к заземленной розетке электросети с подходящим напряжением и силой тока.

  При отсутствии заземления уполномоченный электрик должен выполнить установку заземления. В случае использования машины без установленного заземления мы не несем ответственности за любой возможный ущерб.

  Вилка данного устройства может содержать предохранитель 13А в зависимости от страны назначения. (Например, Великобритания, Саудовская Аравия)

### 3 ТЕХНИЧЕСКИЕ ХАРАКТЕРИСТИКИ

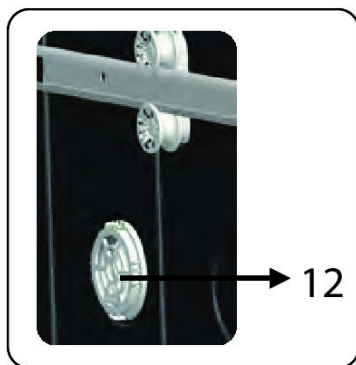
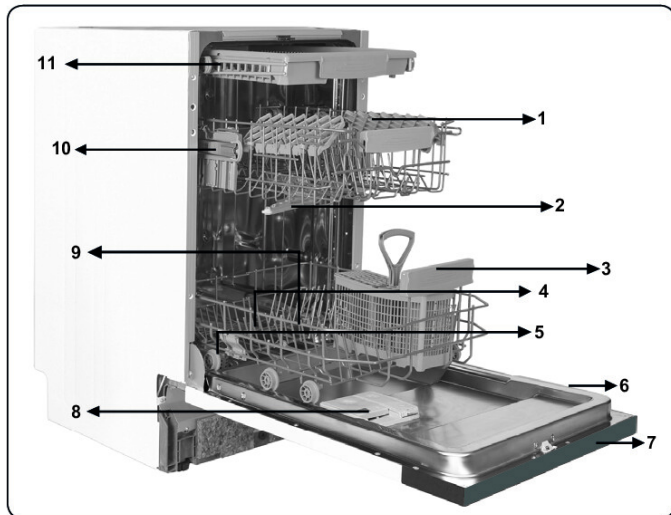

#### 3.1 Общий вид

1. Верхняя корзина с полками
2. Верхний разбрызгиватель
3. Нижняя корзина
4. Нижний разбрызгиватель
5. Фильтры
6. Табличка с техническими данными
7. Панель управления
8. Дозатор моющего и ополаскивающего средства
9. Корзина для столовых приборов
10. Солевой дозатор
11. Стопор направляющей верхней корзины
12. **Блок активной сушки «Мини»:**  
Эта система обеспечивает более качественную сушку тарелок.

**Блок быстрой сушки:** Эта система повышает эффективность сушки вашей посуды.

#### 3.2 Технические характеристики

Емкость	10 комплектов
Размеры Высота Ширина Глубина	820-870 (мм) 450 (мм) 570 (мм)
Масса нетто	35,2 кг
Рабочее напряжение / рабочая частота	220–240 В 50 Гц
Полный ток	10 (А)
Полная мощность	1900 (Вт)
Давление подачи воды	Максимальное: 1 (МПа) Минимальное: 0,03 (МПа)

## ВТОРИЧНАЯ ПЕРЕРАБОТКА

- Некоторые компоненты машины и упаковка состоят из материалов, пригодных для вторичной переработки.
- Пластиковые части имеют международную маркировку: (>PE<, >PP< и т. п. )
- Картонные детали состоят из переработанной бумаги. Их можно отправлять в контейнеры для макулатуры для вторичной переработки.
- Материал, непригодный для утилизации как бытовые отходы, необходимо утилизировать в центрах вторичной переработки.
- Обратитесь в соответствующий центр вторичной переработки, чтобы получить информацию об утилизации различных материалов.

## УПАКОВКА И ОКРУЖАЮЩАЯ СРЕДА

- Упаковочные материалы защищают вашу машину от повреждений, которые могут возникнуть во время транспортировки. Упаковочные материалы экологически чистые, так как подлежат вторичной переработке. Использование переработанного материала снижает потребление сырья и, следовательно, уменьшает образование отходов.

## Декларация соответствия CE

Мы заявляем, что наши продукты соответствуют применимым европейским директивам, решениям и постановлениям, а также требованиям, перечисленным в упомянутых стандартах.

## Утилизация старой машины



Такой символ на изделии или на упаковке обозначает, что изделие не подлежит утилизации вместе с бытовыми отходами. Изделие должно быть сдано в соответствующий пункт сбора для вторичной переработки электрического и электронного оборудования. Гарантия

правильной утилизации изделия способствует предотвращению возможных отрицательных воздействий на окружающую среду и здоровье человека, которые могут быть вызваны неправильной переработкой этого изделия. Более подробная информация в отношении вторичной переработки этого изделия доступна в местном представительстве органов власти, службе утилизации бытовых отходов или в пункте продажи изделия.

## 4 ПЕРЕД ИСПОЛЬЗОВАНИЕМ УСТРОЙСТВА

### 4.1 Подготовка посудомоечной машины к первому использованию

- Убедитесь, что характеристики электропитания и подачи воды соответствуют значениям, указанным в инструкциях по установке машины.
- Удалите весь упаковочный материал внутри машины.
- Установите уровень смягчителя воды.
- Заполните отделение ополаскивателя.

### 4.2 Применение соли (ЕСЛИ ТАКАЯ ФУНКЦИЯ ДОСТУПНА)

Чтобы мойка была качественной, посудомоечной машине необходима мягкая вода, т.е. вода с низким содержанием кальция. В противном случае на посуде и внутренней части оборудования будет оседать известковый налет. Это негативно скажется на качестве мойки, сушки и внешнем виде машины. Когда вода проходит через систему смягчения воды, ионы, придающие жесткость, удаляются из воды, и вода приобретает мягкость, необходимую для получения оптимального результата мойки. В зависимости от степени жесткости поступающей воды ионы, придающие воде жесткость, быстро накапливаются внутри системы смягчения. Поэтому, систему смягчения необходимо обновлять, чтобы и при следующей мойке качество ее работы оставалось таким же высоким. Для этого в посудомоечной машине и используется специальная соль.

Для машины необходимо использовать только специальную соль, предназначенную для смягчения воды в посудомоечных машинах. Не используйте мелкозернистую или порошкообразную соль, которая легко растворяется. Использование

соли другого типа может привести к повреждению машины.

### 4.3 Добавление соли (ЕСЛИ ТАКАЯ ФУНКЦИЯ ДОСТУПНА)

Чтобы добавить соль, откройте крышку отделения для соли, повернув ее против часовой стрелки. (1) (2) При первом использовании засыпьте в отделение 1 кг соли и заполните водой (3) до края. Чтобы облегчить заполнение, при возможности, используйте лейку (4). Установите крышку обратно и закройте ее. Через каждые 20–30 циклов добавляйте соль в машину до полного заполнения (около 1 кг).

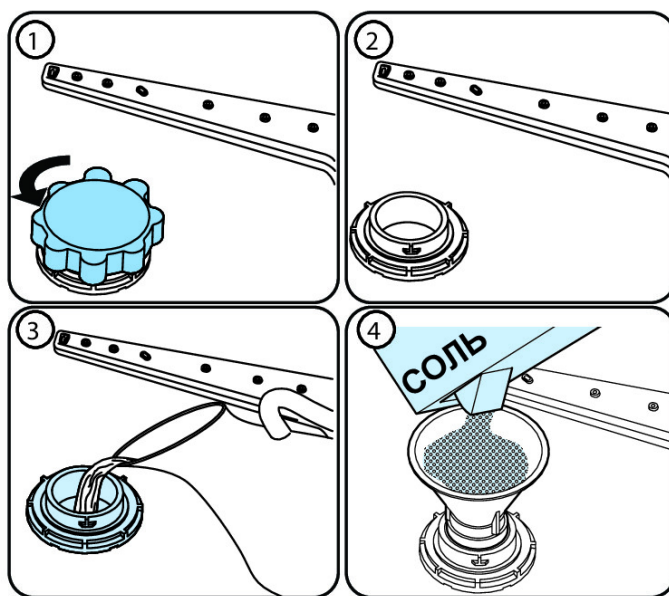

### Перед первым использованием добавьте в отделение для соли воду.

Используйте соль, специально предназначенную для посудомоечных машин.

При запуске посудомоечной машины отделение для соли заполняется водой, поэтому засыпайте соль перед запуском машины.

Если вы засыпали слишком много соли и не планируете сразу же запускать машину, выполните короткую программу мойки, чтобы защитить машину от коррозии.

## 4.4 Индикаторная полоска

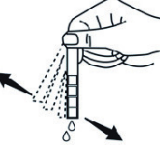
Откройте кран водопроводной воды (1 мин)	Подержите полоску в воде (1 с)	Встряхните полоску.	Подождите (1 мин)	Установите уровень жесткости воды на машине.
				

**ПРИМЕЧАНИЕ:** По умолчанию установлен уровень 3. При использовании воды из скважины или воды с жесткостью выше 90 dF рекомендуется применять фильтр и устройства очистки.

## 4.5 Таблица уровней жесткости воды

Уровень	в Германии dH	во Франции dF	в Великобритании dE	Индикатор
1	0–5	0–9	0–6	На дисплее отображается «L1».
2	6–11	10–20	7–14	На дисплее отображается «L2».
3	12–17	21–30	15–21	На дисплее отображается «L3».
4	18–22	31–40	22–28	На дисплее отображается «L4».
5	23–31	41–55	29–39	На дисплее отображается «L5».
6	32–50	56–90	40–63	На дисплее отображается «L6».

## 4.6 Система смягчителя воды (Water Softener System)

В машине установлена система умягчения водопроводной воды. Чтобы определить уровень жесткости водопроводной воды, обратитесь к компании водоснабжения или воспользуйтесь индикаторной полоской (при наличии).

## 4.7 Настройка

**Чтобы изменить уровень ополаскивателя, выполните следующие шаги:**

- Откройте дверцу машины.
- Включите машину и нажмите кнопку выбора программ сразу после включения машины.
- Нажмите и удерживайте кнопку выбора программ, пока надпись «SL» не исчезнет.
- На дисплее посудомоечной машины будет отображаться последняя настройка.
- Отрегулируйте уровень, нажимая кнопку выбора программ.
- Чтобы сохранить настройки, машину следует выключить.

#### 4.8 Использование моющего средства

Используйте только специально разработанное моющее средство, предназначенное для использования в бытовых посудомоечных машинах. Храните моющие средства в прохладном, сухом месте подальше от детей.

Для обеспечения максимальной эффективности добавьте надлежащее моющее средство, рекомендуемое для выбранной программы. Количество моющего средства зависит от цикла, объема загрузки и степени загрязнения посуды.

Не заливайте моющего средства больше, чем требуется, в противном случае на стекле и посуде будут заметны белесые полосы или синеватые потеки, что может привести к коррозии стекла.

Длительное использование чрезмерно большого количества моющего средства может привести к повреждению машины.

Использование слишком малого количества моющего средства негативно скажется на качестве мойки, и при использовании жесткой воды на посуде будут заметны белесые полосы.

Для дополнительной информации см. инструкции производителя моющего средства.

#### 4.9 Заполнение отделения для моющих средств

Надавите на фиксатор, чтобы открыть дозатор и заполните отделение моющим средством.

Закройте крышку и прижмите, чтобы зафиксировать ее на месте. Дозатор следует заполнять непосредственно перед началом каждой программы. Если посуда сильно загрязнена, поместите дополнительное количество моющего средства в отделение для предварительной мойки.

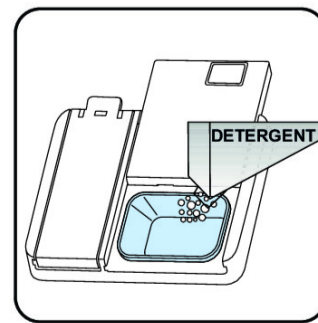
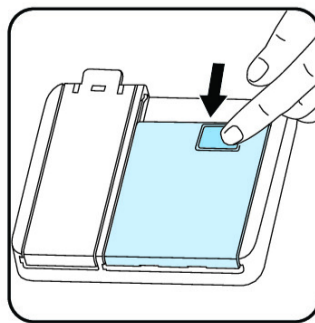

#### 4.10 Использование комбинированных моющих средств

Эти продукты следует использовать в соответствии с инструкциями производителя.

Никогда не помещайте комбинированные моющие средства во внутреннее отделение или в корзину для столовых приборов.

Комбинированные моющие средства содержат не только моющее средство, но и средства для ополаскивания, заменители соли и дополнительные компоненты в зависимости от комбинации.

Мы не рекомендуем использовать комбинированные моющие средства в коротких программах. В таких программах используйте порошковые моющие средства.

Если у вас возникли проблемы при использовании комбинированных моющих средств, обратитесь к их производителю.

После прекращения использования комбинированных моющих средств убедитесь, что установлены правильные уровни жесткости воды и ополаскивателя.

#### 4.11 Использование ополаскивателя

Ополаскиватель предотвращает появление на посуде полос и пятен после сушки. Использование ополаскивателя необходимо для предотвращения образования пятен на приборах и стеклянной посуде. Ополаскиватель автоматически подается во время ополаскивания горячей

водой. Если дозировка ополаскивателя слишком мала, на посуде остаются белесые пятна, и посуда не вымывается и не высушивается должным образом. Если дозировка ополаскивателя слишком велика, на стекле и посуде будут заметны синеватые потеки.

#### 4.12 Заполнение отделения для ополаскивателя и его настройка

Чтобы заполнить отделение для ополаскивателя, откройте крышку отделения для ополаскивателя. Заполните отделение ополаскивателем до отметки MAX и затем закройте крышку. Осторожно! Не переполняйте отделение для ополаскивателя и вытирайте все подтеки.

**Чтобы изменить уровень ополаскивателя, перед включением посудомоечной машины выполните следующие шаги:**

- Откройте дверцу машины.
- Включите машину и нажмите кнопку выбора программ сразу после включения машины.
- Нажмите и удерживайте кнопку выбора программ, пока надпись «rA» не исчезнет. Настройка уровня ополаскивателя устанавливается после установки жесткости воды.
- На дисплее посудомоечной машины будет отображаться последняя настройка.
- Измените уровень, нажимая кнопку выбора программ.
- Чтобы сохранить настройки, машину следует выключить.

Заводская настройка ополаскивателя — это «4».

Если посуда не высушивается должным образом или покрывается пятнами, увеличьте уровень. Если на посуде образуются синие пятна, уменьшите уровень.

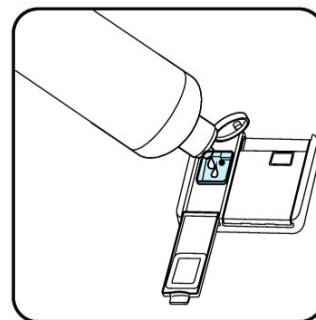
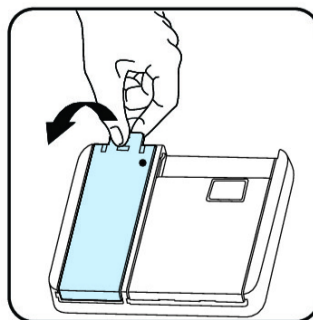

Уровень	Доза ополаскивателя	Индикатор
1	Ополаскиватель не распределяется	На дисплее отображается «r1».
2	Распределяется 1 доза	На дисплее отображается «r2».
3	Распределяются 2 дозы	На дисплее отображается «r3».
4	Распределяются 3 дозы	На дисплее отображается «r4».
5	Распределяются 4 дозы	На дисплее отображается «r5».

## 5 ЗАГРУЗКА ПОСУДОМОЕЧНОЙ МАШИНЫ

Для достижения максимальной эффективности следуйте данным инструкциям по загрузке.

Загрузка бытовой посудомоечной машины без превышения вместимости, указанной производителем, будет способствовать экономии воды и электроэнергии.

Ручное предварительное ополаскивание столовой посуды приводит к повышенному энерго- и водопотреблению и не рекомендуется. Чашки, стаканы, фужеры, маленькие тарелки, миски и т.д. можно поместить в верхнюю корзину. Не прислоняйте высокие стаканы друг к другу, в противном случае они потеряют устойчивость и могут разбиться. При размещении высоких фужеров и бокалов прислоните их к краю корзины или подставки и не прислоняйте их к другим предметам.

Помещайте все емкости, такие как чашки, стаканы и кастрюли в посудомоечную машину вверх дном, в противном случае в них будет собираться вода.

Если в машине имеется лоток для хранения столовых приборов, для получения наилучшего результата рекомендуется использовать решетку для столовых приборов. Все крупные (кастрюли, сковороды, крышки, тарелки, миски и т.д.) и очень грязные предметы кладите в нижнюю корзину.

Посуду и столовые приборы не следует класть друг на друга.

 **ПРЕДУПРЕЖДЕНИЕ:** Следите за тем, чтобы ничего не мешало вращению разбрызгивателей.

 **ПРЕДУПРЕЖДЕНИЕ:** Убедитесь, что после загрузки посуда не препятствует открытию дозатора для моющих веществ.

### 5.1 Рекомендации

Перед загрузкой посуды в машину удалите крупные остатки пищи. Запускайте машину при полной загрузке.

 Не перегружайте выдвижные корзины и кладите посуду только в соответствующие корзины.

 **ПРЕДУПРЕЖДЕНИЕ:** Во избежание получения каких-либо травм кладите ножи с заостренным концом и длинными ручками заостренным концом вниз или горизонтально в корзине.

#### Две складные полки

Складные полки позволяют легко размещать крупные предметы, например, кастрюли и сковороды. Каждую часть можно складывать отдельно. Их можно поднимать вверх или вниз.

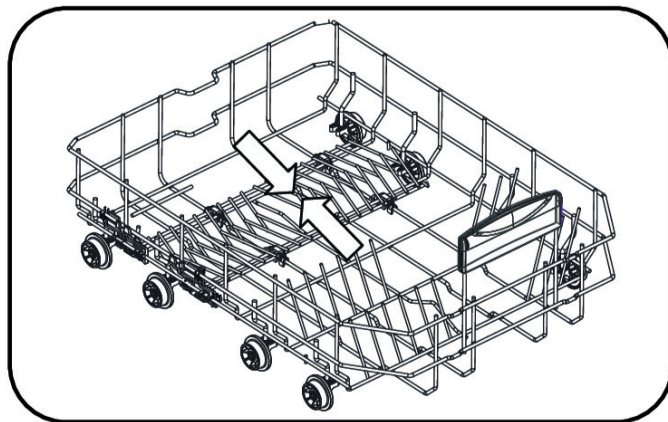
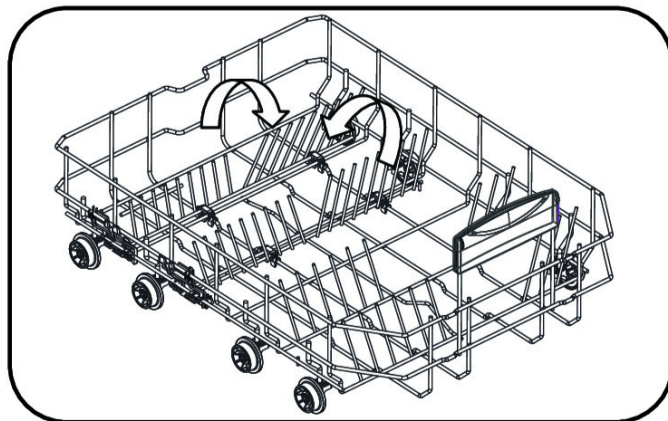

## МЯГКОЕ ПРИКОСНОВЕНИЕ

### Верхняя корзина

#### Полка с регулируемой высотой

Эти полки предназначены для увеличения вместимости верхней корзины. На полки можно ставить стаканы и чашки. Высоту этих полок можно регулировать. Благодаря этой функции

под этими полками можно разместить стаканы разного размера.

Благодаря пластиковому приспособлению для регулировки высоты, закрепленному на корзине, полки можно использовать на 2 различных высотах. Кроме того, поперек этих полок можно разместить длинные вилки, ножи и ложки, чтобы те не блокировали вращение винта.

Элемент «мягкое прикосновение» на полках служит для размещения бокалов на высокой ножке.

Бокалы для вина помещаются в область, показанную на картинке.

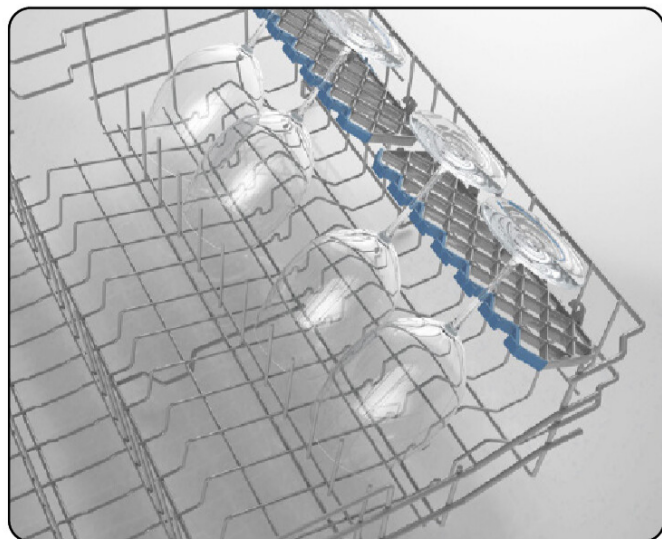

#### Складные полки

Складные полки на верхней корзине предназначены для облегчения размещения больших предметов, таких как кастрюли, сковороды и т. п. Если требуется, каждую часть можно сложить отдельно или все они могут быть сложены, и можно получить большие пространства. Складные полки можно

использовать, поднимая их вверх или складывая вниз.

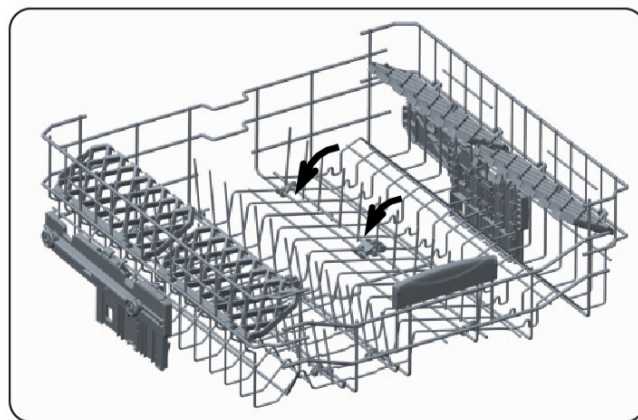

## Верхняя корзина

### Регулировка высоты

Поверните фиксаторы направляющих на концах направляющих в стороны, чтобы открыть их (как показано на изображении ниже), затем вытяните и снимите корзину. Измените положение колесиков, затем переустановите корзину на направляющую, убедившись, что фиксаторы направляющих закрыты. Когда верхняя корзина находится в верхнем положении, в нижнюю корзину можно класть крупные предметы, такие как сковороды.

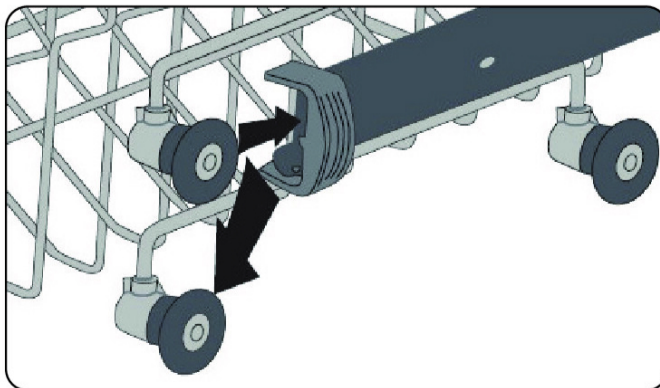
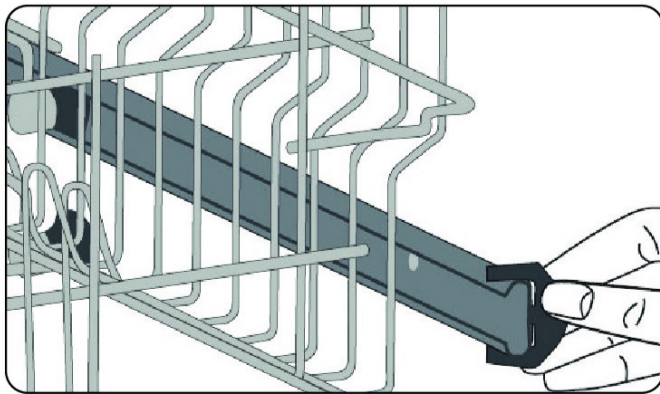

## Полка для посуды

Верхние полки корзины могут быть открытыми, **a**, или закрытыми, **b**. Поставьте чашки и большую посуду (горизонтально) на полки для мойки..

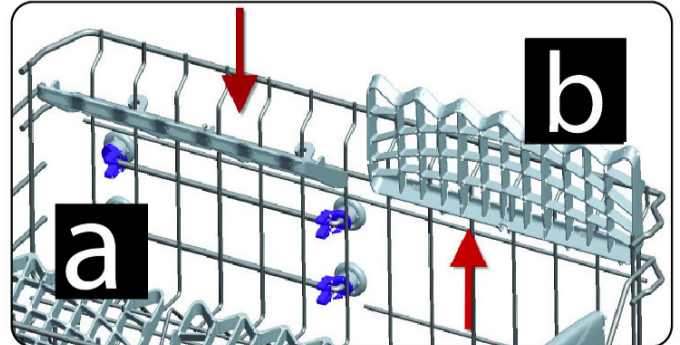

## 5.2 Альтернативная загрузка корзины

### Нижняя корзина

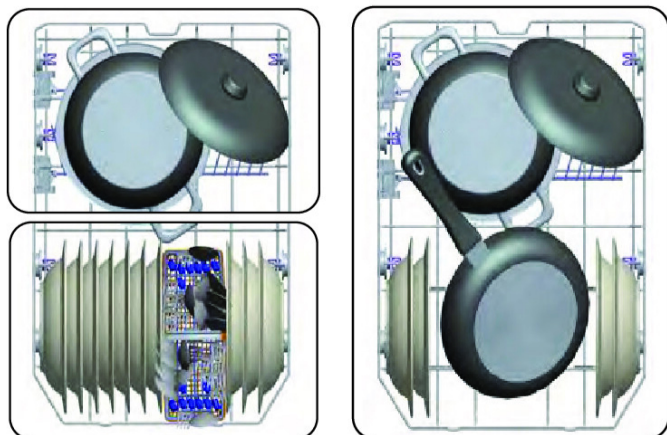

### Верхняя корзина

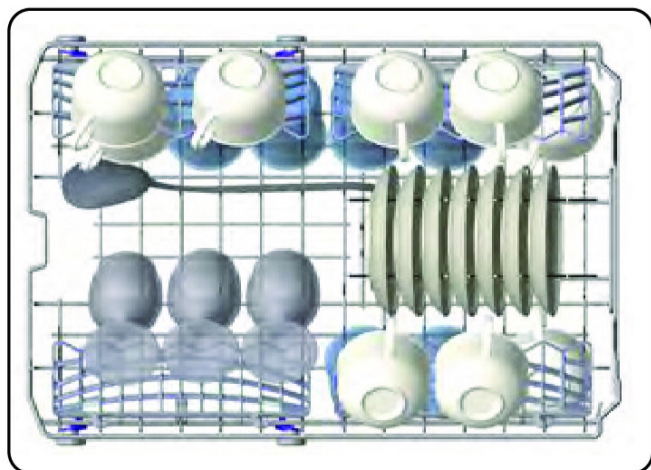

## Неправильная загрузка

Неправильная загрузка может привести к некачественной мойке и сушке. Для получения оптимального результата следуйте рекомендациям производителя.

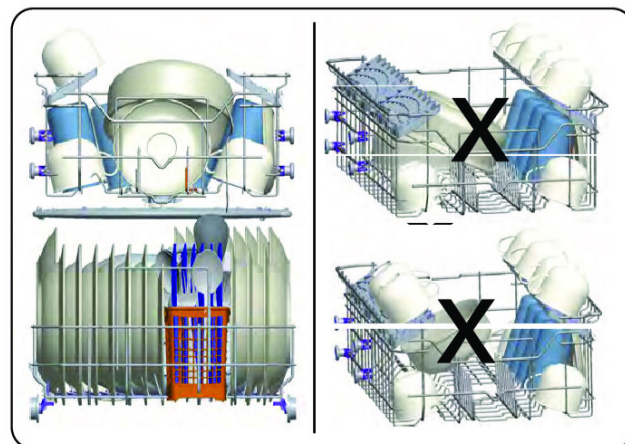

### Важное примечание для испытательных лабораторий

Для получения подробной информации, необходимой для испытаний в соответствии с нормами EN, и электронной копии руководства, отправьте название модели и серийный номер по следующему адресу:  
**dishwasher@standardtest.info**

## 6. ТАБЛИЦА ПРОГРАММ

Название программы:		Время работы программы (ч:мин):	Тип загрязнения:
P1	Эко	185	Стандартная программа для обычного загрязнения при пониженном потреблении энергии и воды.
P2	Умный режим 60 °C - 70 °C	106 - 152	Автоматическая программа для сильно загрязнённой посуды.
P3	Умный режим 50 °C - 60 °C	88 - 104	Автоматическая программа для средне загрязнённой посуды.
P4	Умный режим 30 °C - 50 °C	66 - 80	Автоматическая программа для средне загрязнённой хрупкой посуды.
P5	Тщательная мойка 70 °C	124	Подходит для сильно загрязненной посуды, требующей тщательной мойки.
P6	Супер 50 минут	50	Подходит для средне загрязненной посуды каждодневного использования с программой более быстрой мойки.
P7	Двойная профессиональная мойка	106	Подходит для одновременного мытья слегка загрязненной хрупкой стеклянной посуды в верхней корзине и сильно загрязненной фаянсовой посуды в нижней корзине.
P8	Быстрая 30 минут	30	Подходит для слегка загрязненной посуды и быстрого мытья.
P9	Мини 14 минут	14	Программа самой быстрой мойки для слегка загрязненной и недавно использованной посуды, подходит для столовых наборов на 4-х персон.



**ПРИМЕЧАНИЕ:** ПРОДОЛЖИТЕЛЬНОСТЬ ПРОГРАММЫ МОЖЕТ ИЗМЕНИТЬСЯ В ЗАВИСИМОСТИ ОТ КОЛИЧЕСТВА БЛЮД, ВОДЫ, ТЕМПЕРАТУРЫ ОКРУЖАЮЩЕЙ СРЕДЫ И ВЫБРАННЫХ ДОПОЛНИТЕЛЬНЫХ ФУНКЦИЙ.

- Используйте только стиральный порошок для коротких программ.
- Короткие программы не включают этап сушки.
- Для облегчения сушки мы рекомендуем слегка приоткрыть дверцу после завершения цикла.
- Если ваша модель оснащена датчиком мутности, то вместо интенсивной программы в ней используется автоматическая программа.

## 7 ПАНЕЛЬ УПРАВЛЕНИЯ

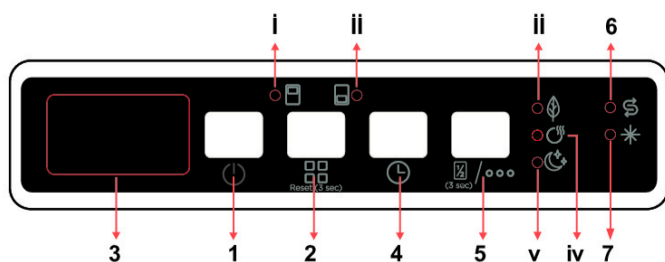

1. Кнопка Вкл./Выкл.
2. Кнопка выбора программ
3. Дисплей
4. Кнопка задержки
5. Кнопка дополнительных функций
- i. Индикатор половинной загрузки верхней корзины
- ii. Индикатор половинной загрузки нижней корзины
- iii. Индикатор энергосбережения
- iv. Индикатор дополнительной сушки
- v. Индикатор дополнительного понижения шума
6. Предупредительный индикатор недостатка соли
7. Предупредительный индикатор недостатка ополаскивателя

### 1. Кнопка Вкл./Выкл.

Включите машину, нажав кнопку Вкл./Выкл. Когда машина включена, на дисплее (3) отображается «--».

### 2. Кнопка выбора программ

Выберите для посуды подходящую программу, нажав кнопку выбора программ. Программа запустится автоматически после закрытия дверцы.

### 3. Дисплей

Во время работы на дисплее поочередно отображается номер и время выполнения выбранной программы, а также оставшееся время.

### 4. Кнопка задержки

Нажмите кнопку задержки, чтобы отложить время запуска программы на 1–19 часов. При нажатии кнопки один раз время запуска откладывается на 1 час, а с каждым последующим нажатием

время задержки увеличивается. Нажмите кнопку задержки для изменения или отмены времени задержки запуска программы. При выключении машины после активации времени задержки время задержки отменяется.

### 5. Кнопка дополнительных функций

Чтобы включить функцию энергосбережения, нажмите кнопку дополнительных функций. Для повышения эффективности сушки нажмите кнопку «Энергосбережение» для открытия дверцы машины в конце программы. Данная функция также позволяет экономить электроэнергию путем работы машины с более низкой температурой. Загорится индикатор энергосбережения (iii).

Чтобы включить функцию дополнительной сушки, дважды нажмите кнопку дополнительных функций. Для добавления дополнительных этапов сушки в программу с целью получения более сухой посуды выберите функцию «Дополнительная сушка». Эта дополнительная функция увеличивает температуру воды конечного этапа ополаскивания и продолжительность этапа сушки. Загорится индикатор дополнительной сушки (iv).

Чтобы включить функцию дополнительного понижения шума, три раза нажмите кнопку дополнительных функций. Нажмите кнопку дополнительного понижения шума, чтобы уменьшить давление воды, а следовательно, сделать мойку более щадящей и менее шумной. Данную функцию можно выбрать только в начале программы. Загорится индикатор дополнительного понижения шума (v).



**ПРИМЕЧАНИЕ:** Если для последней использованной программы мойки использовалась дополнительная функция, то такая функция остается активной и для следующей выбранной программы. Для отмены такой функции для вновь выбранной программы нажимайте кнопку выбора функции, пока не погаснет индикатор на кнопке функции.

### 6. Предупредительный индикатор

## недостатка соли

При недостаточном количестве соли загорится предупредительный индикатор недостатка соли, обозначая необходимость заполнить емкость для соли.

## 7. Предупредительный индикатор недостатка ополаскивателя

При недостаточном количестве ополаскивателя загорится предупредительный индикатор недостатка ополаскивателя, обозначая необходимость заполнить емкость для ополаскивателя.



**ПРИМЕЧАНИЕ:** Если вы решили не запускать выбранную программу, смотрите разделы «Смена программы» и «Отмена программы».

## Смена программы

Для смены работающей программы выполните следующие шаги.

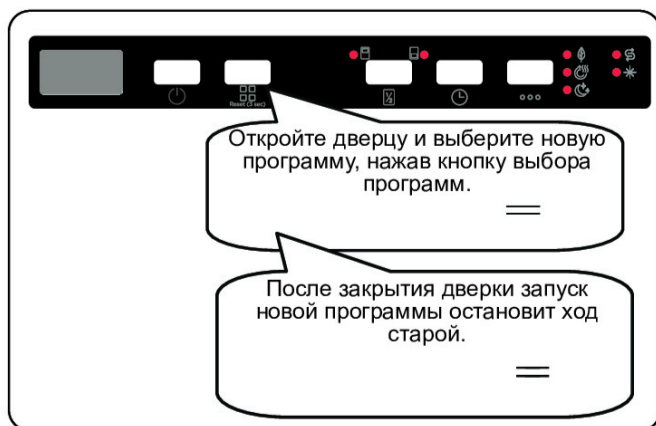

**ПРИМЕЧАНИЕ:** Для остановки программы до ее обычного завершения слегка приоткройте дверь, чтобы избежать проливания воды.

## Отмена программы

Для отмены работающей программы выполните следующие шаги.

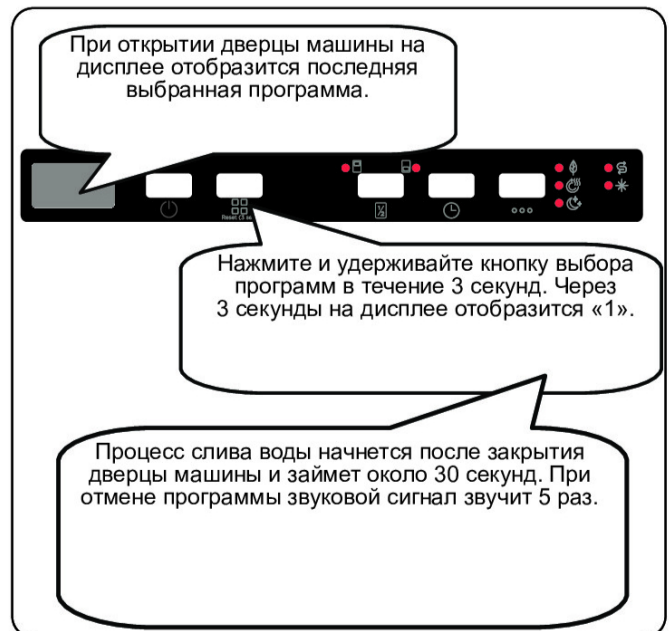

## Выключение машины



**ПРИМЕЧАНИЕ:** Не открывайте дверцу до окончания программы.



**ПРИМЕЧАНИЕ:** После окончания программы оставьте дверцу слегка приоткрытой для ускорения сушки.



**ПРИМЕЧАНИЕ:** При открытии дверцы или отключении питания машины во время работы программа продолжится после закрытия дверцы и подключения питания.

## Регулировка звукового сигнала

Чтобы изменить уровень громкости звукового сигнала, выполните следующие шаги:

1. Откройте дверцу и одновременно нажмите и удерживайте 3 секунды кнопку выбора программ (2) и кнопку задержки (4).
2. После распознавания настройки звука раздается длинный звуковой сигнал, и на дисплее машины отображается последний заданный уровень громкости, от «S0» до «S3».
3. Чтобы уменьшить уровень громкости, нажмите кнопку выбора программ (2). Чтобы увеличить уровень громкости, нажмите кнопку задержки (4).
4. Чтобы сохранить выбранный уровень громкости, выключите машину. Уровень «S0» означает, что все звуковые сигналы выключены. Заводская настройка громкости — «S3».

## Режим энергосбережения

Чтобы включить или отключить режим энергосбережения, выполните следующие шаги.

1. Откройте дверцу и одновременно нажмите и удерживайте 3 секунды кнопку задержки (4) и кнопку дополнительных функций (5).
2. Через 3 секунды на дисплее посудомоечной машины будет отображаться последняя настройка «IL1» или «IL0».
3. При выключении режима энергосбережения на дисплее отображается «IL1». В этом режиме внутреннее освещение выключается через 4 минуты после открытия дверцы, а машина отключается через 15 минут бездействия, чтобы сэкономить энергопотребление.
4. При выключении режима энергосбережения на дисплее отображается «IL0». При выключенном режиме энергосбережения внутреннее освещение будет оставаться включенным, пока будет открыта дверца, а машина будет оставаться включенной,

пока ее не выключит пользователь.

5. Чтобы сохранить выбранные настройки, выключите машину.

В заводских настройках режим энергосбережения включен.

## Технология естественной ионизации (в зависимости от модели)

Эта функция обеспечивает повышенную чистоту благодаря технологии ионизации и работает как отдельная программа. Эта функция включается в режиме готовности одновременным нажатием кнопки выбора программы (2) и кнопки дополнительных функций (5) и удержанием их в течение 3 секунд. Через 3 секунды на дисплее отображается «Ion»; это означает, что функция естественной ионизации включена. После того, как на дисплее отобразится сообщение «Ion», отпустите кнопку. При отсутствии каких-либо действий со стороны пользователя через 24 часа после включения функции ионизации она автоматически отменяется.



**ПРИМЕЧАНИЕ:** При выключении машины функция естественной ионизации отменяется.



**ПРИМЕЧАНИЕ:** Функция естественной ионизации не работает ни с какой программой.

## Технология Crystalight (в зависимости от модели)

Эта технология, объединяющая технологию ионизации и световую технологию, обеспечивает повышенную чистоту. Она предотвращает возникновение неприятного запаха во время выполнения программы мойки, которая включает этап сушки.

Функция Crystalight включается или отключается до запуска программы в режиме готовности одновременным нажатием кнопки выбора программы (2) и кнопки дополнительных функций (5) и удержанием их в течение 6 секунд. Через 6 секунд на дисплее отображается «U1»; это означает, что функция Crystalight

включена. При ее отключении через 6 секунд на дисплее отображается «U0». Настройка функции Crystalight следует за настройкой функции естественной ионизации.

Значение по умолчанию — «U0».



**ПРИМЕЧАНИЕ:** Если пользователь не отключит функцию Crystalight по завершении программы, она остается активной, пока машина не будет выключена.



**ПРИМЕЧАНИЕ:** Если функция Crystalight или естественной ионизации активна, при открытии дверцы предупредительный индикатор ионизатора светится тусклым светом.

### Значение светодиодных индикаторов 2.1 (в зависимости от машины)

Светодиодный индикатор	Состояние машины
Красный непрерывный	На машине запущена программа.
Красный мигающий	Программа отменена.
Красный быстро мигающий	Неисправность машины. См. раздел «Автоматические предупреждения о неисправностях и необходимые действия».
Зеленый непрерывный	Программа завершена.

## 8 ЧИСТКА И ТЕХНИЧЕСКОЕ ОБСЛУЖИВАНИЕ

Чистка посудомоечной машины важна для продления срока ее службы. Убедитесь, что настройка смягчения воды (если имеется) установлена правильно и что используется правильное количество моющего средства, чтобы предотвратить накопление накипи. Когда загорится индикатор датчика соли, наполните емкость для соли. Со временем в посудомоечной машине могут накапливаться масло и известковый налет. В этом случае:

- Загрузите моющее средство в соответствующее отделение, но не загружайте посуду. Выберите программу работы при высокой температуре и запустите посудомоечную машину без посуды. Если этого не достаточно, чтобы полностью очистить посудомоечную машину, используйте очиститель, предназначенный для использования в посудомоечных машинах.
- Для продления срока службы посудомоечной машины проводите чистку раз в месяц.
- Регулярно протирайте уплотнения дверцы влажной тканью, чтобы удалить накопившийся осадок или посторонние предметы.

### 8.1 Фильтры (Filters)

Чистите фильтры и разбрызгиватели не реже одного раза в неделю. Если на фильтрах грубой очистки и тонкой очистки задерживаются остатки пищи или посторонние предметы, снимите фильтры и тщательно промойте их водой.

- a)** Микрофильтр **b)** Фильтр грубой очистки  
**c)** Металлический фильтр

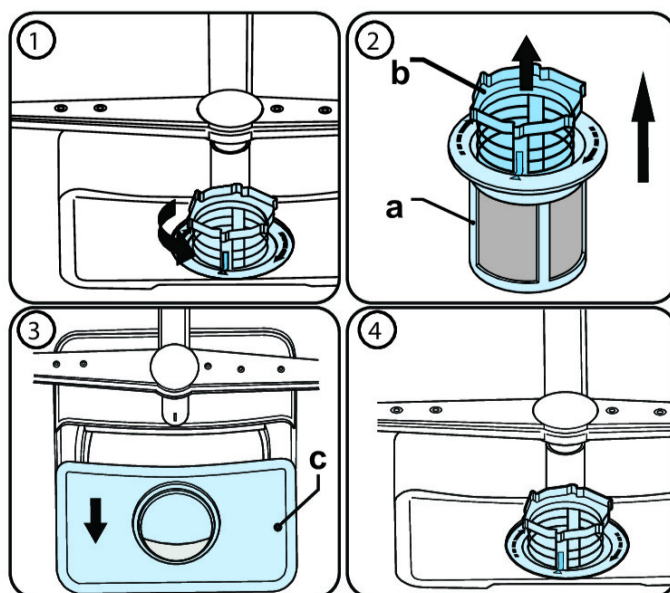

Чтобы снять и очистить блок фильтров, поверните его против часовой стрелки и извлеките, потянув вверх (1). Вытащите фильтр грубой очистки из микрофильтра (2). Затем извлеките металлический фильтр (3). Промойте фильтры большим количеством воды, чтобы на них не осталось посторонних веществ. Снова соберите фильтры. Установите на место фильтрующий элемент и поверните его по часовой стрелке (4).

- Запрещается пользоваться посудомоечной машиной без фильтра.
- Неправильно установленный фильтр снижает эффективность мойки.
- Чистые фильтры необходимы для надлежащей работы машины.

### 8.2 Разбрызгиватели

Следите за тем, чтобы отверстия разбрызгивателей не были забиты и чтобы к разбрызгивателям не приставали остатки пищи или посторонние предметы. В случае забивания отверстий снимите разбрызгиватели и очистите их под струей воды. Чтобы снять верхний разбрызгиватель, открутите крепящую его гайку, повернув ее по часовой стрелке и потянув вниз. При установке верхнего разбрызгивателя на место

обязательно закрутите гайку должным образом.

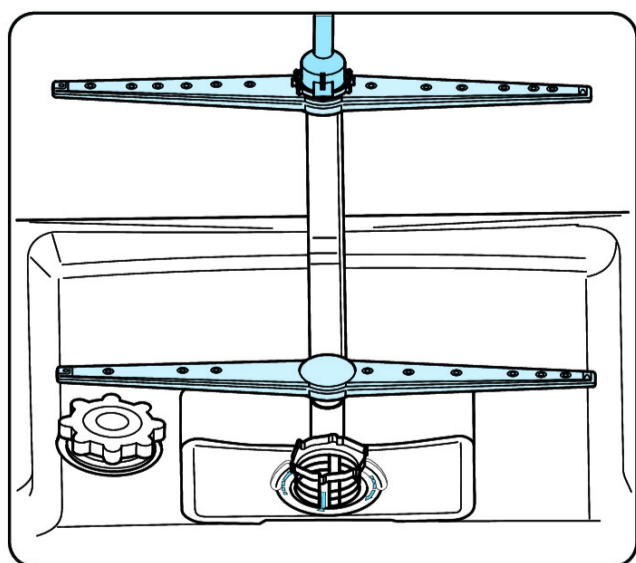

### 8.3 Сливной насос

Крупные остатки пищи или посторонние предметы, не захваченные фильтрами, могут заблокировать сливной насос. В результате чего промывочная вода поднимется выше фильтра.

**!** Опасность порезов!

При чистке сливного насоса будьте осторожны, чтобы не порезаться кусочками битого стекла или острыми принадлежностями.

Для этого:

1. В первую очередь отключите машину от сети питания.
2. Достаньте корзины.
3. Снимите фильтры.
4. Вычерпайте воду, если необходимо, воспользуйтесь губкой.
5. Осмотрите поверхность и удалите любые посторонние предметы.
6. Установите фильтры.
7. Установите на место корзины.

## 9 ПОИСК И УСТРАНЕНИЕ НЕИСПРАВНОСТЕЙ

НЕИСПРАВНОСТЬ	ВОЗМОЖНАЯ ПРИЧИНА	ПОИСК И УСТРАНЕНИЕ НЕИСПРАВНОСТЕЙ
Программа не запускается.	Посудомоечная машина не подключена к электросети.	Подключите посудомоечную машину к электросети.
	Посудомоечная машина не включена.	Включите посудомоечную машину, нажав кнопку Вкл./Выкл.
	Перегорел предохранитель.	Проверьте предохранители в помещении.
	Кран подачи воды перекрыт.	Откройте кран подачи воды.
	Дверца посудомоечной машины открыта.	Закройте дверцу посудомоечной машины.
	Засорились наливной шланг и фильтры машины.	Проверьте наливной шланг и фильтры машины и убедитесь, что они не засорились.
Внутри машины остается воды.	Сливной шланг забит или перекручен.	Проверьте сливной шланг, затем очистите или раскрутите его.
	Засорились фильтры.	Очистите фильтры.
	Программа еще не завершилась.	Дождитесь завершения программы.
Машина останавливается во время мойки.	Отключение электроэнергии.	Проверьте сетевое питание.
	Неисправность впуска воды.	Проверьте кран подачи воды.
Если во время операции мойки слышны шумы, похожие на тряску или удары.	Разбрызгиватель бьет по посуде в нижней корзине.	Переместите или удалите предметы, которые блокируют разбрызгиватель.
На посуде остаются частичные пищевые отходы.	Посуда размещена неправильно, брызги воды не достигают моющейся посуды.	Не перегружайте корзины.
	Предметы посуды тесно прижимаются друг к другу.	Ставьте посуду, как указано в разделе о загрузке посудомоечной машины.
	Использовано недостаточно моющего средства.	Используйте правильное количество моющего средства, как указано в таблице программ.
	Выбрана неправильная программа мойки.	Используйте информацию в таблице программ, чтобы выбрать наиболее подходящую программу.
	Разбрызгиватель засорён пищевыми отходами.	Очистите отверстия в разбрызгивателях тонкими предметами.
	Засорены фильтры или насос для слива воды, или фильтр неправильно установлен.	Убедитесь, что сливной шланг и фильтры установлены правильно.

НЕИСПРАВНОСТЬ	ВОЗМОЖНАЯ ПРИЧИНА	ПОИСК И УСТРАНЕНИЕ НЕИСПРАВНОСТЕЙ
На посуде остаются белесые пятна.	Использовано недостаточно моющего средства.	Используйте правильное количество моющего средства, как указано в таблице программ.
	Установлена слишком низкая дозировка ополаскивателя и/или смягчителя воды.	Увеличьте уровень ополаскивателя и/или смягчителя воды.
	Высокий уровень жесткости воды	Увеличьте уровень смягчителя воды и добавьте соль.
	Плохо закрыта крышка отделения для соли.	Убедитесь, что крышка отделения для соли плотно закрыта.
Посуда не сохнет.	Функция сушки не выбрана.	Выберите программу с функцией сушки.
	Задан слишком низкий уровень дозирования ополаскивателя.	Увеличьте настройку дозирования ополаскивателя.
На посуде образуются пятна ржавчины.	Недостаточное качество нержавеющей стали, из которой изготовлена моющаяся посуда.	Используйте только наборы, пригодные для мойки в посудомоечной машине.
	Высокий уровень соли в промывочной воде.	Отрегулируйте уровень жесткости воды с помощью таблицы жесткости воды.
	Плохо закрыта крышка отделения для соли.	Убедитесь, что крышка отделения для соли плотно закрыта.
	При заполнение солью посудомоечной машины просыпалось очень много соли.	Чтобы при заполнение солью отделения та не просыпалась, используйте воронку.
	Неисправное сетевое заземление.	Немедленно обратитесь к квалифицированному электрику.
Моющее средство остается в отделении для моющего средства.	Моющее средство было добавлено, когда отделение для моющего средства было влажным.	Перед использованием убедитесь, что отделение для моющего средства сухое.

## АВТОМАТИЧЕСКИЕ ПРЕДУПРЕЖДЕНИЯ О НЕИСПРАВНОСТЯХ И НЕОБХОДИМЫЕ ДЕЙСТВИЯ

КОД НЕИСПРАВНОСТИ	ВОЗМОЖНАЯ ПРИЧИНА	НЕОБХОДИМЫЕ ДЕЙСТВИЯ
FF	Неисправность в системе подачи воды	Убедитесь, что открыт кран подачи воды и вода подается.
		Снимите шланг подачи воды с крана и прочистите фильтр на шланге.
		Если неисправность не устранена, обратитесь в центр обслуживания.
F5	Неисправность в системе давления	Обратитесь в центр обслуживания.
F3	Непрерывная подачи воды	Закройте кран и обратитесь в центр обслуживания.
F2	Невозможно слить воду	Засорение шланга или фильтров для слива воды.
		Отмените программу.
		Если неисправность не устранена, обратитесь в центр обслуживания.
F8	Неисправность нагревателя	Обратитесь в центр обслуживания.
F1	Перелив	Выключите машину и закройте кран.
		Обратитесь в центр обслуживания.
FE	Неисправность электронной платы	Обратитесь в центр обслуживания.
F7	Перегрев	Обратитесь в центр обслуживания.
F9	Ошибка положения делителя	Обратитесь в центр обслуживания.
F6	Неисправность датчика нагревателя	Обратитесь в центр обслуживания.
HI	Неисправность в системе высокого напряжения	Обратитесь в центр обслуживания.
LO	Неисправность в системе низкого напряжения	Обратитесь в центр обслуживания.

Во избежание возможных рисков установку и ремонт должна всегда выполнять только уполномоченная сервисная служба. Производитель не несет ответственности за повреждения, полученные в результате действий неуполномоченных лиц. Ремонт должен выполняться только техническим персоналом. В случае замены какого-либо компонента убедитесь, что используются только оригинальные запасные детали. Ремонт, выполненный ненадлежащим образом, или неоригинальные запасные детали могут привести к значительным повреждениям и подвергнуть пользователя серьезному риску.

Контактная информация службы поддержки находится на обратной стороне настоящего документа.

Соответствующие оригинальные запасные детали от производителя, отвечающие нормам ЕС по экологизации можно получить в течение не менее 10 лет с момента выпуска изделия в продажу на территории Европейской экономической зоны.

## 10 ИНФОРМАЦИЯ О ПРОДУКТЕ

Торговая марка поставщика	DELVENTO
Модель поставщика	VWB4900
Вместимость посудомоечной машины	10
Класс энергоэффективности	A+++
Годовое потребление энергии в кВтч в год (AЕс) (цикл 280)*	188
Энергопотребление (Et) (кВтч за цикл)	0,657
Потребляемая мощность в выключенном состоянии (Вт) (P <sub>o</sub> )	0,50
Потребляемая мощность в нерабочем состоянии (Вт) (P <sub>i</sub> )	1,00
Годовое потребление воды в литрах в год (AWс) (280 циклов)**	2520
Класс эффективности сушки***	A
Стандартное название программы****	Eco
Время программы для стандартного цикла (мин)	185
Продолжительность холостого режима (T <sub>i</sub> ) (мин)	15
Воздушные акустические шумы (дБ(A) относительно 1 пВт)	44
Отдельностоящий/Встроенный	Встроенный

\* Энергопотребление **188** кВтч в год, исходя из 280 стандартных циклов мойки с использованием заполнения холодной водой и потреблением режимов пониженной мощности. Фактическое потребление энергии будет зависеть от того, как используется прибор.

\*\* Расход воды **2520** литров в год из расчета 280 стандартных циклов очистки. Фактическое потребление воды будет зависеть от того, как используется прибор.

\*\*\* Класс эффективности сушки A по шкале от G (наименее эффективная) до A (наиболее эффективная).

\*\*\*\* «Эко» — это стандартный цикл очистки, к которому относится информация на этикетке и в карточке. Эта программа подходит для мытья посуды со средней степенью загрязнения и является наиболее эффективной с точки зрения комбинированного потребления энергии и воды.

# Designed for perfect life!



*Пожалуйста, сохраняйте руководство по эксплуатации. Оно поможет вам уточнить информацию и разрешить возникшие вопросы.*

Произведено в Турции  
«Вестель Беяз Ешья Санайи, Ве Тиджарет А.С.»  
Адрес: Организе Санайи Болгеси  
45030 Маниса / ТУРЦИЯ  
Тел: (+90) 236 226 30 00



Уполномоченный представитель изготовителя  
в Российской Федерации  
ООО «Дельвента»  
115230, Москва г, ш. Каширское, дом 13Б, этаж 8,  
помещ. 1, ком. 6  
Обратная связь: [info@delventa.ru](mailto:info@delventa.ru)

CE

EAC



**КК** Ыдыс жуғыш машина / пайдаланушы нұсқаулығы

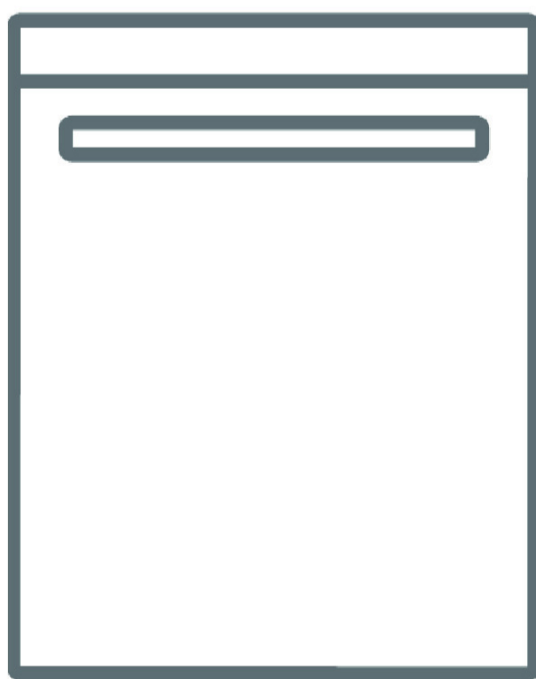

**VWB4900**

Осы өнімді таңдағаныңызға рахмет.

Бұл пайдаланушы нұсқаулығында қауіпсіздік туралы маңызды ақпарат және құрылғыны пайдалану мен техникалық қызмет көрсетуде сізге көмектесуге арналған нұсқаулар бар.

Құрылғыны пайдаланбас бұрын осы пайдаланушы нұсқаулығын оқып шығуға уақыт бөліңіз және бұл кітапты болашақта анықтама ретінде сақтап қойыңыз.

Белгіше	Түр	Мағынасы
	ЕСКЕРТУ	Ауыр жарақат немесе өлім қаупі
	ЭЛЕКТР ТОҒЫНЫҢ СОҒУ ҚАУІПІ	Қауіпті кернеу қаупі
	ОТ	Ескерту; Өрт қаупі/жанғыш материалдар
	НАЗАР АУДАРЫҢЫЗ	Жарақат немесе мүлктің бүліну қаупі
	МАҢЫЗДЫ	Жүйені дұрыс пайдалану

# МАЗМҰНЫ

<b>1 ҚАУІПСІЗДІК НҰСҚАУЛАРЫ .....</b>	<b>3</b>
1.1 Жалпы қауіпсіздік ескертулері .....	3
1.2 Орнату ескертулері.....	4
1.3 Қолдану кезінде .....	5
<b>2 ОРНАТУ .....</b>	<b>8</b>
2.1 Машинаны орналастыру .....	8
2.2 Су кубырына қосу .....	8
2.3 Су беру шлангісі.....	8
2.4 Ағызу шлангісі (үлгісіне байланысы) .....	9
2.5 Электр желісіне қосу.....	9
<b>3 ТЕХНИКАЛЫҚ СИПАТТАМАЛАР .....</b>	<b>10</b>
3.1 Жалпы көрініс.....	10
3.2 Техникалық сипаттамалар .....	10
<b>4 ҚҰРЫЛҒЫНЫ ПАЙДАЛАНУ АЛДЫНДА .....</b>	<b>12</b>
4.1 Ыдыс жуғышты бірінші қолданысқа дайындау .....	12
4.2 Тұзды пайдалану (БОЛСА).....	12
4.3 Тұзбен толтыру (ҚОЛЖЕТІМДІ БОЛСА).....	12
4.4 Сынақ жолағы .....	13
4.5 Судың кермектігі кестесі.....	13
4.6 Суды жұмсартқыш жүйесі.....	13
4.7 Параметр .....	13
4.8 Ағартқыш қолданысы.....	14
4.9 Ағартқышты толтыру .....	14
4.10 Біріктірілген ағартқыштарды пайдалану .....	14
4.11 Шаю құралын пайдалану.....	14
4.12 Шаю құралын толтыру және орнату .....	15
<b>5 ЫДЫС ЖУҒЫШ МАШИНАНЫ ЖҮКТЕУ .....</b>	<b>16</b>
5.1 Ұсыныстар .....	16
5.2 Балама себет жүктемелері.....	19
<b>6 БАҒДАРЛАМА КЕСТЕСІ .....</b>	<b>20</b>
<b>7 БАСҚАРУ ТАҚТАСЫ.....</b>	<b>21</b>
<b>8 ТАЗАЛАУ ЖӘНЕ ТЕХНИКАЛЫҚ ҚЫЗМЕТ КӨРСЕТУ.....</b>	<b>25</b>
8.1 Сүзгілер .....	25
8.2 Бүріккіштер .....	25
8.3 Ағызу құбыршегі.....	26
<b>9 АҚАУЛАРДЫ ЖОЮ.....</b>	<b>27</b>

# 1 ҚАУІПСІЗДІК НҰСҚАУЛАРЫ

## 1.1 Жалпы қауіпсіздік ескертулері

- Аспапты қолданбас бұрын осы нұсқауларды мұқият оқып шығыңыз және болашақта қарау үшін осы нұсқаулықты сақтап қойыңыз.

 Орнатудан бұрын машинаның қорабын және қорапты алып тастағаннан кейін оның сыртқы бетін тексеріңіз. Машина зақымдалған болып көрінсе немесе қорабы ашылған болса, оны пайдаланбаңыз.

- Қорап материалдары машинаңызды тасымалдау кезінде орын алуы мүмкін болған зақымдардан қорғайды. Қорап материалдары экологиялық таза болып табылады, себебі олар қайта өңделеді. Қайта өңделген материалды пайдалану шикі материал тұтынуды азайтады, сондықтан өндірістік шығынды азайтады.

 8 жастан асқан балалар және физикалық, сенсорлық немесе ақыл-ой кемістігі бар немесе тәжірибесі мен білімі аз адамдар құрылғыны бақылауда болған немесе құрылғыны қауіпсіз пайдалану жөнінде нұсқау алған және ықтимал қауіптерді түсінген жағдайда ғана пайдалана алады. Балаларға құрылғымен ойнауға рұқсат бермеу керек.

 Қорабын алып тастап, балалардың қолы жетпейтін жерде сақтаңыз.

 Жуғыш құралдар мен шейкерлерді балалардан алыс ұстаңыз.

 Жуудан кейін машинада қалдықтар қалуы мүмкін. Машина ашық болғанда, балаларды жақындатпаңыз.

## **1.2 Орнату ескертулері**



- Машинаңызды орнату үшін үйлесімді және қауіпсіз орынды таңдаңыз.
- Құрылғымен бірге тек түпнұсқа қосалқы бөлшектерді пайдалану керек.

  Орнатудан бұрын машинаны қуат көзінен ажыратыңыз.

 Машинаңызды тек уәкілетті қызмет көрсету агенті орнатуы керек. Уәкілетті агенттен басқа кез келген адам орнатқан жағдайда, кепілдіктің күшін жоюына себеп болады.

 Ішкі электр сақтандырғыш жүйесінің қауіпсіздік ережелеріне сәйкес желіге қосылғанын тексеріңіз.

 Барлық электр қосылымдары тақтадағы мәндерге сәйкес келуі керек.

  Электр сымын машина басып қалмағанына көз жеткізіңіз.

 Ұзартқыш сымды немесе тармақтағыш қосылымын пайдаланбаңыз.

 Машина орнатылғаннан кейін аша қолжетімді болуы керек.

- Орнатқаннан кейін машинаны бірінші рет жүксіз іске қосыңыз.

 Орнату кезінде машинаны электр желісіне қоспау керек.

 Машинаны жеткізіп беру жиынтығына кіретін оқшауланған ашаны ғана пайдаланыңыз.

 Электр кабелі зақымдалған болса, оны тек білікті электрші ауыстыруы керек.

- Шлангіні тікелей су құятын шүмекке жалғаңыз. Су шүмегінен берілетін қысым кемінде 0,03 МПа және ең көбі 1 МПа болуы керек. Егер қысым 1 МПа-дан асатын болса, қысымды босату клапаны қосылым арасында орнатылуы керек.

### **1.3 Қолдану кезінде**

- Бұл машина тұрмыстық пайдалануға арналған, оны басқа мақсаттарда пайдаланбаңыз. Коммерциялық мақсатта пайдалану кепілдікті жоққа шығарады.

 Ыдыс-аяқ жуу машинасының ашық есігінде тұрмаңыз, отырмаңыз немесе оған жүк қоймаңыз.

 Ыдыс-аяқ жуу машиналары үшін арнайы шығарылған жуғыш заттар мен шайғыш заттарды ғана пайдаланыңыз. Біздің компания дұрыс пайдаланбау нәтижесінде орын алуы мүмкін кез келген зақымға жауапты емес.

 Машинадағы суды ішпеңіз.

**⚠** Жарылу қаупі бар болғандықтан, машинаның жуу бөліміне ешқандай химиялық еріткіш заттарды қоймаңыз.

- Пластикалық заттарды машинада жуудан бұрын олардың ыстыққа төзімділігін тексеріңіз.

**⚠** Машинаға тек ыдыс жууға үйлесімді заттарды ғана салыңыз және себеттерді шамадан тыс толтырмауға тырысыңыз.



**⚠** Құрылғы жұмыс істеп тұрғанда есікті ашпаңыз, әйтпесе ыстық су төгілуі мүмкін. Кез келген жағдайда қорғаныш құрылыстар есікті ашқан кезде жууды тоқтатады.

**⚠** Машинаның есігін ашық қалдыруға болмайды. Бұл апаттарға әкелуі мүмкін.

**⚠** Пышақтарды және басқа ішкір заттарды жізімен тімен қаратып асій аспаптарына арналған кәрезкеге салысыз.

**⚡⚠** Есікті автоматты түрде ашу жүйесі бар үлгілер үшін Қуат үнемдеу опциясы белсенді болғанда, есік бағдарламаның соңында ашылады. Ыдыс-аяқ жуу машинасына зақым келтірмеу үшін есік ашылғаннан кейін бір минут бойы жабуға әрекеттенбеңіз. Жақсы кептіру үшін бағдарлама аяқталғаннан кейін есікті 30 минут ашық ұстап тұрыңыз. Автоматты ашу сигналы естілгеннен кейін, есік алдында тұрмаңыз.



 Ақаулық жағдайында жөндеу жұмыстарын тек уәкілетті қызмет көрсету компаниясы орындауы керек, әйтпесе кепілдік жарамсыз болады.

  Жөндеу жұмыстарынан бұрын машинаны электр желісінен ажырату керек. Машинаны электр желісінен ажырату үшін тікелей кабельден тартпаңыз. Суды өшіріңіз.

 Төмен кернеуде жұмыс істеу өнімділік деңгейінің төмендеуіне себеп болады.

 Қауіпсіздік үшін бағдарлама аяқталғаннан кейін ашаны ажыратыңыз.

 Электр тогының соғуын болдырмау үшін, машинаны желіден ажырату кезінде су қолмен ұстамаңыз.

  Машинаны электр желісінен ажырату үшін сымынан емес, тікелей ашаны тартыңыз.

## 2 ОРНАТУ

### 2.1 Машинаны орналастыру

Машинаны орналастыру кезінде, оны ыдыс-аяқты оңай салуға және шығаруға болатын жерге қойыңыз. Машинаны қоршаған орта температурасы 0°C деңгейінен төмен түсетін жерге қоймаңыз.

Қорабын алудан және машинаны орналастырудан бұрын, қорапта орналасқан барлық ескертулерді оқып шығыңыз.

Машинаны су шүмегіне жақын орналастырып, суды ағызыңыз. Машина орнына орналастырғаннан кейін, қосылымдар өзгертілмейтінін ескеріңіз.

Машинаны есігінен немесе панелінен ұстамаңыз.

Тазалау кезінде қозғалысты жеңілдету үшін машинаның айналасында жеткілікті бос орын қалдырыңыз.

 Орналастыру кезінде судың кіріс және шығыс шлангілері бұралып немесе қысылып қалмағанын және машинаның электр кабелін басып қалмағанын тексеріңіз.

Аяқтарды машина тегіс және тең болатындай етіп реттеңіз. Машинаны тегіс жерге қою керек, әйтпесе ол тұрақсыз болады және машинаның есігі дұрыс жабылмайды.

### 2.2 Су кубырына қосу

Ішкі сантехниканың ластануы (құм, тот және т.б.) салдарынан машинаның зақымдалуын болдырмау үшін су келетін құбырға сүзгіні бекітуді ұсынамыз. Сонымен қатар бұл жуудан кейін сарғаяуды және шөгінділердің пайда болуын болдырмауға көмектеседі.

Ағызу құбыршегіндегі мөрге назар аударыңыз!

Үлгіде 25 °C белгісі болса, ең жоғарғы су температурасы 25 °C (салқын су) болады. Басқа үлгілер үшін:

Салқын суды таңдаған дұрыс; ыстық судың ең жоғарғы температурасы 60 °C.

### 2.3 Су беру шлангісі

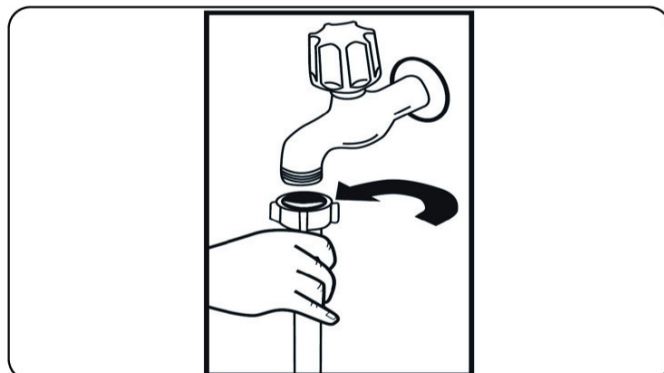



 **ЕСКЕРТУ:** Машинамен бірге жеткізілген жаңа су құятын шлангіні пайдаланыңыз, ескі машинаның шлангісін пайдаланбаңыз.

 **ЕСКЕРТУ:** Жалғамас бұрын жаңа шланг арқылы су жүргізіңіз.

 **ЕСКЕРТУ:** Шлангіні тікелей су құятын шүмекке жалғаңыз. Су шүмегінен берілетін қысым кемінде 0,03 МПа және ең көбі 1 МПа болуы керек. Егер қысым 1 МПа-дан асатын болса, қысымды босату клапаны қосылым арасында орнатылуы керек.

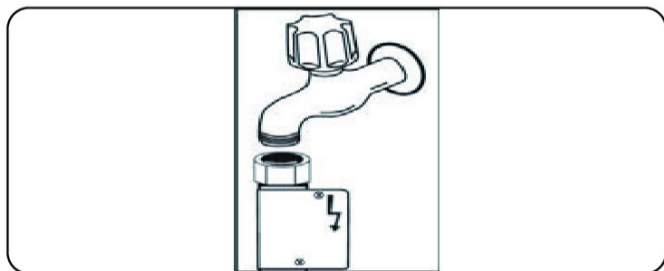
 **ЕСКЕРТУ:** Қосылымдар орнатылғаннан кейін кран суын толық ашыңыз және су ағатын жерлерді тексеріп көреміз. Жуу бағдарламасы аяқталғаннан кейін, су құятын шүмекті әрқашан жабыңыз.



 Aquastop су құбыры кейбір үлгілерде қолжетімді. Оны зақымдамаңыз немесе оның бүгіліп не бұралып қалуына жол бермеңіз.

## 2.4 Ағызу шлангісі (үлгісіне байланысы)

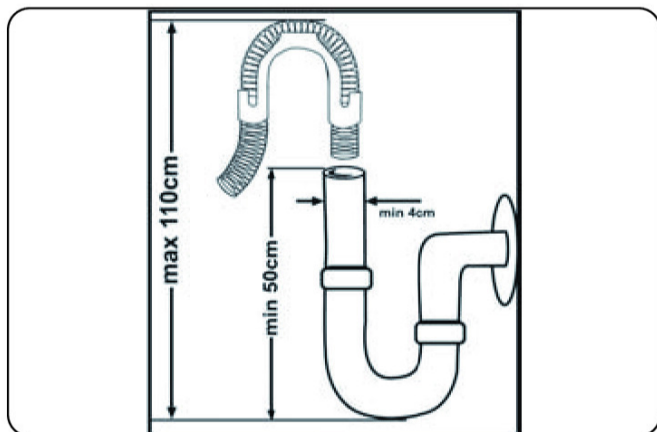



Су төгетін шлангіні тікелей су төгетін саңылауға немесе раковинаның шығыс түтігіне жалғаңыз. Бұл қосылым ыдыс-аяқ жуғыш машина орналасқан еденнен кемінде 50 см және ең көбі 110 см қашықтықта болуы керек.

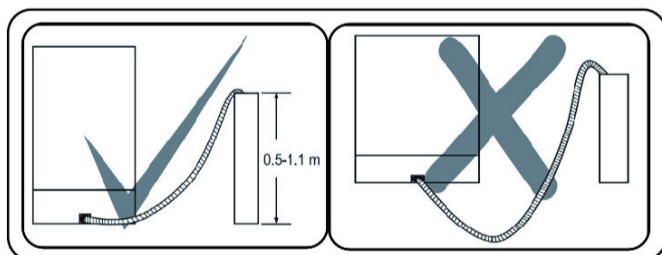

 **МАҢЫЗДЫ:** Ұзындығы 4 м-ден асатын су төгетін шланг пайдаланылса, заттар дұрыс жуылмайды.







## 2.5 Электр желісіне қосу

 **ЕСКЕРТУ:** Машинаңыз 220-240 В жұмыс істейтін етіп жасалған. Машинаңыздың желілік кернеуі 110 В болса, электр қосылымының арасына 110/220 В және 3000 Вт трансформаторды қосыңыз.

  «Техникалық сипаттамалар» кестесінде мәні көрсетілген сақтандырғышпен қорғалған жерлендірілген розеткаға бұйымды қосыңыз.

  Машинаның жерге тұйықталған ашасын лайықты кернеу мен ток күші бар электр желісінің жерге тұйықталған розеткасына қосу керек.

  Жерге тұйықтау орнатылмаған жағдайда, жерге тұйықтауды уәкілетті электрші орындауы керек. Жерге тұйықтау орнатылмай пайдаланылған жағдайда, орын алуы мүмкін жөнделмейтін зақым үшін біз жауапты болмаймыз.

  Орналасқан елге байланысты құрылғының ашасындағы сақтандырғыш 13А болуы мүмкін. (мысалы, Ұлыбритания, Сауд Арабиясы)

### 3 Техникалық сипаттамалар

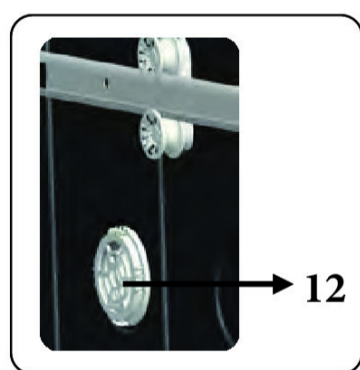
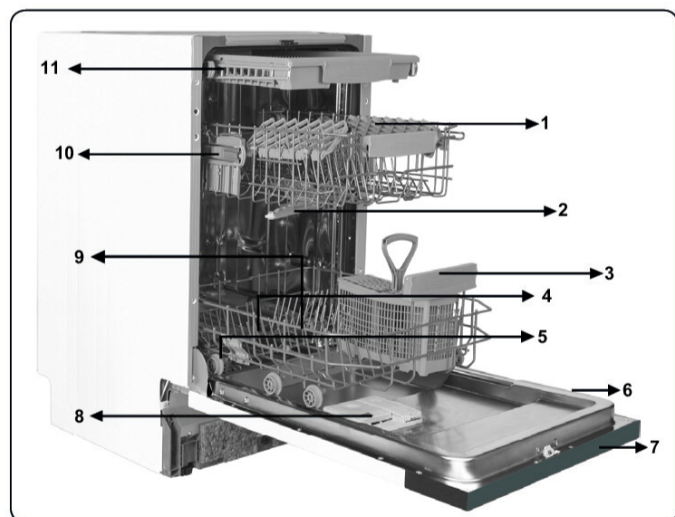

#### 3.1 Жалпы көрініс

1. Сөрелері бар үстіңгі себет
2. Үстіңгі бүріккіш түтік
3. Төменгі себет
4. Төменгі бүріккіш түтік
5. Сүзгілер
6. Көрсеткіштер тақтасы
7. Басқару тақтасы
8. Жуу құралы мен шайғыш мөлшерлегіші
9. Асхана аспаптарына арналған себет
10. Тұз диспенсері
11. Жоғарғы себет бағыттауыш ысырмасы
12. Турбо кептіру блогы: Бұл жүйе ыдыстарды кептіру өнімділігін арттырады.

### 3.2 Техникалық сипаттамалар

Жіктемелеу	10 жиынтық
Өлшемдері Биіктігі Ені Тересдігі	820-870(мм) 450(мм) 570(мм)
Нетто салмағы	35,2 кг
Жұмыс кернеуі / жиілігі	220-240 В 50 Гц
Жалпы ток	10(A)
Жалпы қуаты	1900 (Вт)
Су қысымы	Максималды: 1 (Мпа) Минималды: 0,03 (Мпа)

## Екінші реттік қайта ғсдеу

- Машинаның кейбір құрамдастару мен қорап материалдары қайта өңделетін материалдардан тұрады.
- Пластмассалар халықаралық аббревиатуралармен белгіленген: (>PE<, >PP< және т.б. )
- Картон бөлшектері қайта өңделетін қағаздан жасалған. Оларды қайта өңдеуге арналған қоқыс қағаздар контейнеріне салыңыз.
- Тұрмыстық шығындарға жатпайтын материалдарды қайта өңдеу орталықтарына апару керек.
- Әртүрлі материалдарды утилизациялау туралы ақпарат алу үшін, тиісті қайта өңдеу орталығына хабарласыңыз.

## ҚОРАП ЖӘНЕ ҚОРШАҒАН ОРТА

- Қорап материалдары машинаңызды тасымалдау кезінде орын алуы мүмкін болған зақымдардан қорғайды. Қорап материалдары экологиялық таза болып табылады, себебі олар қайта өңделеді. Қайта өңделген материалды пайдалану шикі материал тұтынуды азайтады, сондықтан өндірістік шығынды азайтады.

## СЕ сәйкестік декларациясы

Біздің өнімдеріміз көрсетілген қолданыстағы Еуропалық директиваларға, қаулылар мен реттеулерге және талаптарға сәйкес келетінін жариялаймыз.

## Ескі машинаңызды утилизациялау



Өнімдегі немесе оның қорабындағы белгі бұл өнімнің тұрмыстық қоқыс ретінде өңделмейтінін көрсетеді. Оның орнына өнімді электрлік және электрондық жабдықтарды қайта өңдеуге арналған

жинау пункттеріне тапсыру керек. Бұл өнімді дұрыс утилизациялау арқылы өнімді қате өңдеу нәтижесінде орын алуы мүмкін болған қоршаған ортаға және адам денсаулығына кері әсерін тигізетін салдарларды болдырмауға

көмектеседі. Бұл өнімді қайта өңдеу туралы толық ақпарат алу үшін, жергілікті қала әкімшілігіне, тұрмыстық қоқыстарды утилизациялау қызметіне немесе өнім сатып алынған дүкенге хабарласыңыз.

## 4 ҚҰРЫЛҒЫНЫ ПАЙДАЛАНУ АЛДЫНДА

### 4.1 Ыдыс жуғышты бірінші қолданысқа дайындау

- Машинаны орнату нұсқауларында көрсетілген мөндерге сәйкестендіру үшін электр тогы мен су көзі сипаттамаларын тексеріңіз.
- Машина ішіндегі барлық бума материалын алыңыз.
- Суды жұмсартқыш деңгейін орнатыңыз.
- Шаю құралы бөлімін толтырыңыз.

### 4.2 Тұзды пайдалану (БОЛСА)

Ыдыс жуғыш машинаны мұқият жуып тазарту үшін жұмсақ, яғни құрамындағы әктас мөлшері азырақ су керек. Басқа жағдайда ыдыстар мен басқа да заттарда ақ дақтар қалуы болуы мүмкін. Ол машинаңыздың ыдысты жуу, кептіру және жылтырату қабілетіне кері әсер етеді. Су жұмсарту жүйесінен өткенде суды қатты ететін иондар судан жойылып, су ыдысты жууға қажетті жұмсақтыққа ие болады. Суды қатты ететін иондар (судың қаттылық деңгейіне байланысты) жұмсарту жүйесінің ішінде тез жиналады. Сол себепті келесі жуу кезінде де тиімді жұмыс істеуі үшін баптау жүйесін жаңарту қажет. Ол үшін ыдыс жуғыш машинаға арналған тұз пайдаланылады.

Машинадағы суды жұмсарту үшін ыдыс жуғыш машиналарға арналған арнайы тұзды ғана пайдалану қажет. Оңай еритін ұсақ немесе ұнтақ тәріздес тұздарды пайдаланбаңыз. Тұздың басқа түрін пайдаланып, машинаңызға зақым келтіруіңіз мүмкін.

### 4.3 Тұзбен толтыру (ҚОЛЖЕТІМДІ БОЛСА)

Жұмсартқыш тұз қосу үшін, тұз бөлімінің қақпағын сағат тіліне қарсы бұрап ашыңыз. (1) (2) Алғашқы қолданыста бөлімді 1 кг тұзбен және сумен (3) асыра толғанша толтырыңыз. Қолжетімді болса, воронканы (4) пайдалану толтыру жұмысын жеңілдетеді. Қақпақты ауыстырып жабыңыз. 20-30 циклден кейін машина толғанша тұз қосыңыз (шамамен 1 кг).

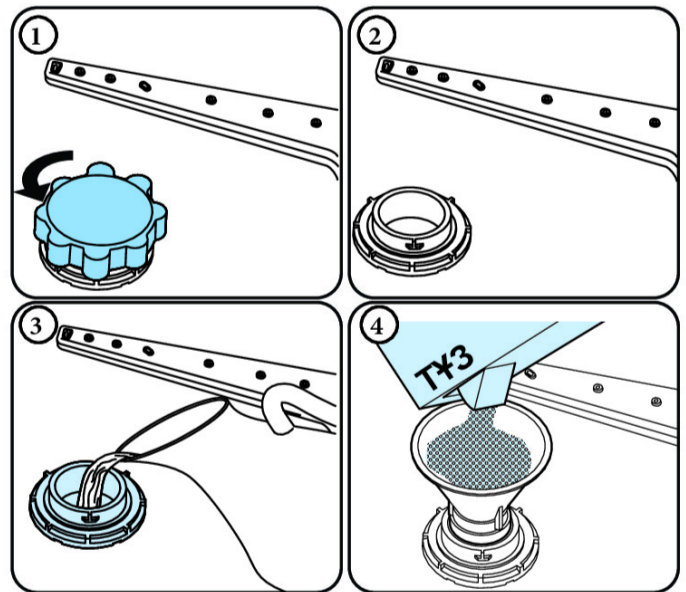

#### Алғаш пайдаланылатын тұз бөліміне су ғана қосыңыз.

Ыдыс жуғыштарда пайдалануға арнайы шығарылған жұмсартқыш тұзды пайдаланыңыз.

Ыдыс жуғышты іске қосқан кезде тұз бөлімі сумен толтырылады, сол себепті машинаны іске қосу алдында жұмсартқыш тұз салыңыз.

Егер жұмсартқыш тұз толып кетсе және машинаны бірден іске қоспасаңыз, машинаны коррозиядан қорғау үшін қысқа жуу бағдарламасын іске қосыңыз.

#### 4.4 Сынақ жолағы

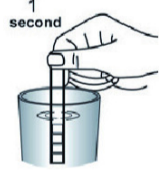
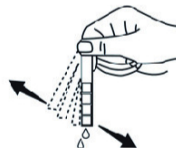
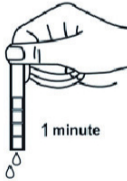
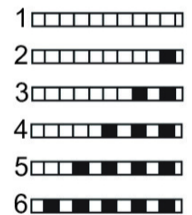
Краннан ағатын су (1 мин)	Жолақты суда ұстау (1 сек)	Жолақты шайқаңыз.	Күтіңіз (1 мин)	Машинаның кермектік деңгейін орнатыңыз.
				

**ЕСКЕРТПЕ:** Әдепкі бойынша 3-деңгейге орнатылады. Су жақсы болса немесе кермектік деңгейі 90 dF көрсеткішінен жоғары болса, сүзгіні және өңдеу құрылғыларын пайдалануды ұсынамыз.

#### 4.5 Судың кермектігі кестесі

Деңгейі	Неміс dH	Француз dF	Британдық dE	Индикатор
1	0-5	0-9	0-6	Дисплейде L1 көрсетіледі.
2	6-11	10-20	7-14	Дисплейде L2 көрсетіледі.
3	12-17	21-30	15-21	Дисплейде L3 көрсетіледі.
4	18-22	31-40	22-28	Дисплейде L4 көрсетіледі.
5	23-31	41-55	29-39	Дисплейде L5 көрсетіледі.
6	32-50	56-90	40-63	Дисплейде L6 көрсетіледі.

#### 4.6 Суды жұмсартқыш жүйесі

Ыдыс жуғыш су көзіндегі кермектікті азайтатын су жұмсартқышпен жабдықталған. Крандағы су кермектігі деңгейін табу үшін, су компаниясына хабарласыңыз немесе сынақ жолағын (қолжетімді болса) пайдаланыңыз.

#### 4.7 Параметр

**Тұз деңгейін өзгерту үшін келесі әрекеттерді орындаңыз:**

- Машина есігін ашыңыз.
- Машинаны қосып, ол қосылғаннан кейін бірден бағдарлама батырмасын таңдаңыз.
- "SL" хабары жойылғанша бағдарлама түймесін басып тұрыңыз.
- Құрылғы соңғы параметрді көрсетеді.
- Бағдарлама түймесін басу арқылы деңгейді орнатыңыз.
- Параметрді сақтау үшін құрылғыны өшіріңіз.

#### 4.8 Ағартқыш қолданысы

Тұрмыстық ыдыс жуғыштарға тек арнайы ағартқыштарды пайдаланыңыз. Ағартқыштарды суық, құрғақ, балалар қолы жетпейтін орындарда сақтаңыз.

Үздік нәтижеге қол жеткізу мақсатында аталған бағдарламаға сай келетін ыдыс жуу құрылғысын салыңыз. Қажет болатын ыдыс жуу құрылғысының мөлшері жүктеу циклі, көлемі мен ыдыстың ластану деңгейіне байланысты.

Ыдыс жуғыш құрылғыны оған арналған суырмаға шамадан тыс толтырып салып керек емес, әйтпесе ыдыс пен шынының бетінде ақ жолақтар немесе көгілдір дақтар қалуы мүмкін, ол өз кезегінде әйнек коррозиясына алып келуі мүмкін. Ыдыс жуғыш құрылғыны көп мөлшерде ұзақ уақыт пайдалану машинаның зақымдануына алып келуі мүмкін.

Ал ыдыс жуғыш құрылғыны аз көлемде пайдалану ыдыстың дұрыс жуылмауына немесе ақ жолақтардың пайда болуына алып келуі мүмкін.

Қосымша ақпаратты ағартқыш өндірушісі нұсқауларынан қараңыз.

#### 4.9 Ағартқышты толтыру

Диспенсерді ашып, ағартқыш құю үшін ілмекті басыңыз.

Қақпақты жауып, оны орнына құлыпталғанша басыңыз. Әрбір бағдарламаны бастау алдында диспенсерді қайта толтыру керек. Ыдыстар қатты ластанса, алдын ала жууға арналған ағартқыш камерасына қосымша ағартқыш қосыңыз.

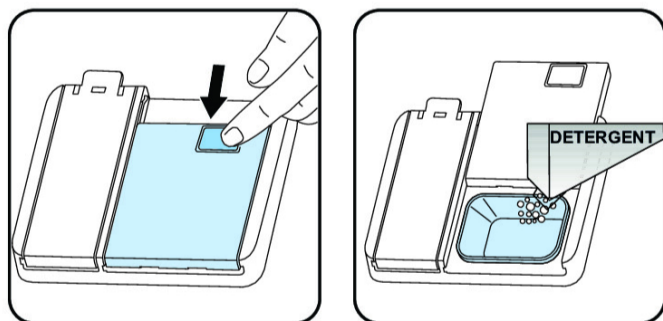

#### 4.10 Біріктірілген ағартқыштарды пайдалану

Бұл өнімдерді өндіруші нұсқауларына сәйкес пайдалану керек.

Біріктірілген ағартқыштарды ішкі бөлімге немесе ас құралдарының себетіне салуға болмайды.

Біріктірілген ағартқыштар құрамында ағартқыш қана болмайды, сонымен қатар тіркесімге байланысты шаю құралы, тұзды ауыстыратын заттар және қосымша құрамдастар болады.

Қысқа бағдарламаларда біріктірілген ағартқыштарды пайдалану ұсынылмайды. Бұндай бағдарламаларда ұнтақты ағартқыштарды пайдаланыңыз.

Біріктірілген ағартқыштарды пайдалану кезінде мәселелер орын алса, ағартқыш өндірушісіне хабарласыңыз.

Біріктірілген ағартқыштарды пайдалануды тоқтатқан кезде, су кермектігі мен шаю құралы параметрлері дұрыс деңгейге орнатылғанына көз жеткізіңіз.

#### 4.11 Шаю құралын пайдалану

Шайғыш ыдысты дақсыз, жалтыратып құрғатуға көмектеседі. Дақсыз ыдыстар мен таза шынылар үшін шаю құралы талап етіледі. Шайғыш ыстық шаю кезінде автоматты түрде босап шығады. Шайғышты тым аз көлемде қосса, ыдыста ақ дақтар қалып, ал ыдыстың өзі дұрыс жуылмауы және құрғатылмауы мүмкін.

Ал шайғышты тым үлкен көлемде қосса, ыдыс пен әйнекте көгілдір қосымша қабат болуы мүмкін.

#### 4.12 Шаю құралын толтыру және орнату

Шаю құралы бөлімін толтыру үшін шаю құралы бөлімінің қақпағын ашыңыз. Бөлімді шаю құралымен МАКС деңгейіне дейін толтырып, қақпақты жабыңыз. Шаю құралы бөлімін асыра толтырмай, шашылған заттарды сүртіп алыңыз.

**Шаю құралы деңгейін өзгерту үшін құрылғыны қоспас бұрын төмендегі қадамдарды орындаңыз:**

- Машина есігін ашыңыз.
- Машинаны қосып, ол қосылғаннан кейін бірден бағдарлама батырмасын таңдаңыз.
- "rA" хабары жойылғанша бағдарлама түймесін басып тұрыңыз. Шайғыш зат параметрі судың кермектігін реттегеннен кейін.
- Құрылғы соңғы параметрді көрсетеді.
- Бағдарлама түймесін басу арқылы деңгейді орнатыңыз.
- Параметрді сақтау үшін құрылғыны өшіріңіз.

Зауыттық параметр - «4».

Ыдыстар дұрыс құрғатыл маса немесе дақтар қалса, деңгейді арттырыңыз. Ыдыстарда көк дақтар пайда болса, деңгейді төмендетіңіз.

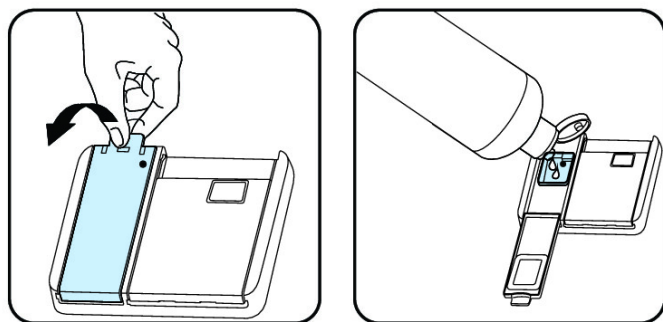

Деңгейі	Жалтыратқыш дозасы	Индикатор
1	Шаю құралы ағызылмаған	Дисплейде r1 көрсетіледі.
2	1 доза ағызылды	Дисплейде r2 көрсетіледі.
3	2 доза ағызылды	Дисплейде r3 көрсетіледі.
4	3 доза ағызылды	Дисплейде r4 көрсетіледі.
5	4 доза ағызылды	Дисплейде r5 көрсетіледі.

## 5 ҮДЫС ЖУҒЫШ МАШИНАНЫ ЖҮКТЕУ

Үздік нәтижеге қол жеткізу үшін мына жүктеу нұсқамасын орындаңыз.

Тұрмыстық ыдыс жуу машинасын өндіруші көрсеткен көлемге дейін жүктеу энергия мен суды үнемдеуге көмектеседі.

Ыдысты алдын ала шайып алмаған дұрыс, себебі ол су мен энергияның көп жұмсалуына алып келеді. Жоғарғы сөреге кесе, стақан, бокал, кіші тәрелкелер, тостақандар және т.б салуға болады. Ұзын шыны бұйымдарды бір-біріне сүйеп қоймаңыз: жуу кезінде соғып, зақымдалуы мүмкін.

Аяғы ұзын стақандар мен кубоктарды басқа ыдыстарға емес, торға немесе себет жиегіне сүйеп қойыңыз.

Кесе, стақан және қазан сияқты ыдыстардың барлығын ыдыс жуғыш машинаға төмен қаратып салыңыз: ішіне су жиналып қалуы мүмкін.

Машинада асхана аспаптарына арналған себет болса, жақсырақ нәтижеге қол жеткізу үшін асхана аспаптарына арналған торды пайдаланған дұрыс. Барлық үлкен ыдыстарды (қазан, таба, қақпақ, тостақан және т.б) және қатты ластанған ыдыстарды төменгі сөреге қойыңыз.

Ыдыстар мен асхана аспаптарын бір-бірінің үстіне қоюға болмайды.

 **ЕСКЕРТУ:** Бүріккіштердің айналуына кедергі келтірмейтініне көз жеткізіңіз.

 **ЕСКЕРТУ:** Ыдыстар машинаға салынғаннан кейін олардың ыдыс жууға арналған құрал мөлшерлегішінің ашылуына кедергі келтірмейтініне көз жеткізіңіз.

### 5.1 Ұсыныстар

Ыдыс жуғыш машинаға салмас бұрын ыдысты тамақ қалдықтарынан тазартыңыз. Ыдыс толтырылған ыдыс

жуғыш машинаны іске қосыңыз.

 Жәшіктерге артық салмақ салмаңыз және ыдысқа басқа себетке салмаңыз.

 **ЕСКЕРТУ:** Жарақаттың алдын алу үшін сабы ұзын пышақтарды басымен төмен қаратып немесе көлденеңінен себетке қойыңыз.

### Екі бүктелетін сөре

Бүктелетін сөрелер кәстрөл және таба сияқты үлкен заттарды оңай орналастыру мүмкіндігін береді. Әрбір бөлігін бөлек бүктеуге болады. Олар жоғары көтерілуі немесе төмен қарай бүктелуі мүмкін.

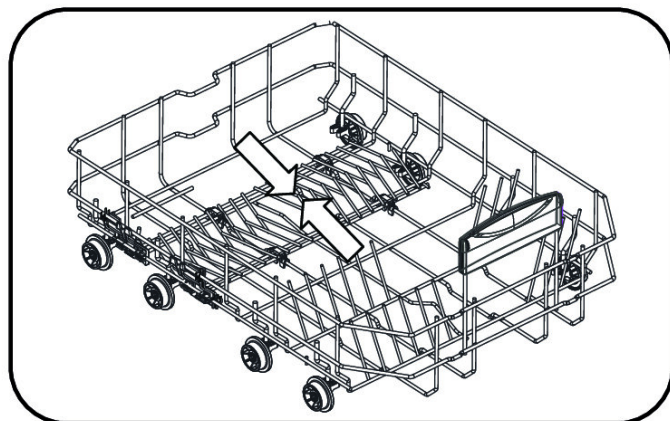
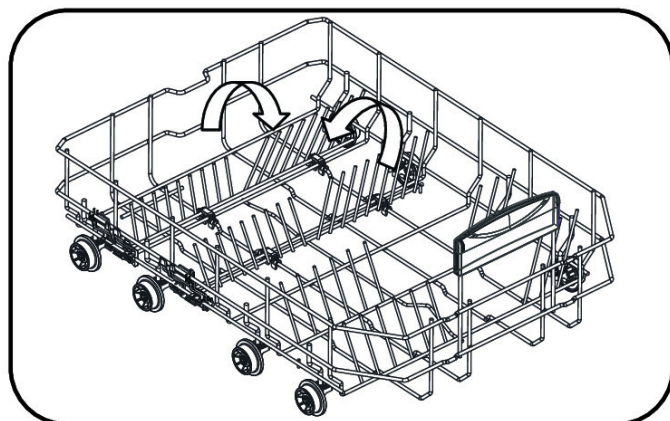

## Жоғарғы себет

### Биіктігін реттеу

Бағыттауыштардың соңындағы бағыттауышты тоқтату қысқыштарын бүйірлеріне бұрып, оларды ашыңыз (төмендегі суретте көрсетілгендей) және содан кейін себетті тартып шығарып алыңыз. Доңғалақтардың күйін өзгертіп, себетті бағыттауышқа қайта орнатыңыз және бағыттауышты тоқтату қысқыштарын жабыңыз. Жоғарғы себет жоғарғы күйінде болғанда, таба сияқты үлкен заттарды төменгі себетке қоюға болады.

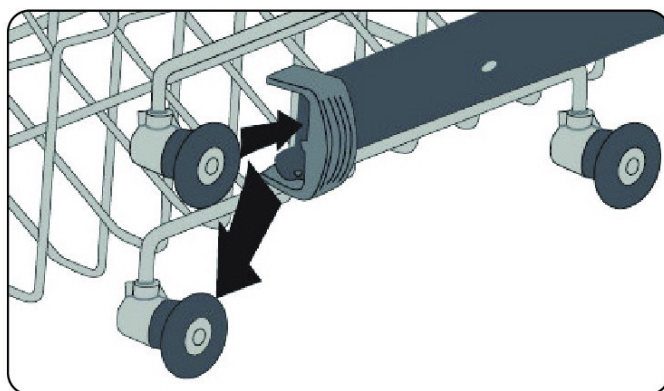
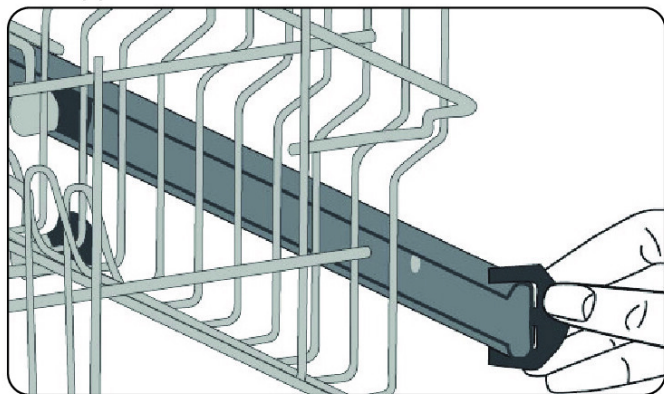

## Ыдыстарды кептіру сәресі

Жоғарғы себет сәресін ашуға немесе жабуға болады. Тостағандар мен үлкен ыдыстарды жууға арналған торлы сәреге (көлденеңінен) қойыңыз.

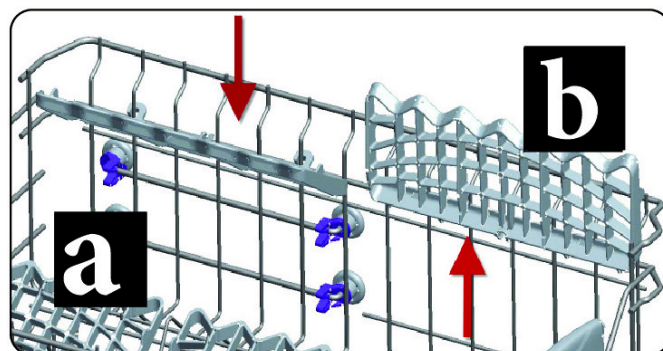

### Асхана аспаптарына арналған жоғарды себет

Асхана аспаптарына арналған жоғарғы себет үлкен және шағын асхана аспаптарын, ыдысқтарды қоюға арналған.

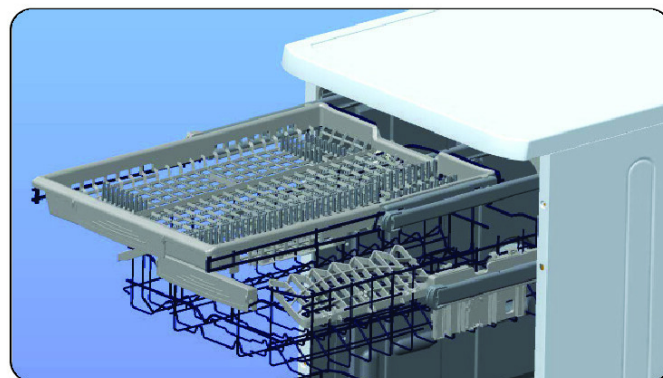

Оны ыдыс жуу машинасынан оңай шығарып алуға болады, бұл жуудан кейін заттарды себетімен бірге шығарып алу кезінде қолайлылық береді.

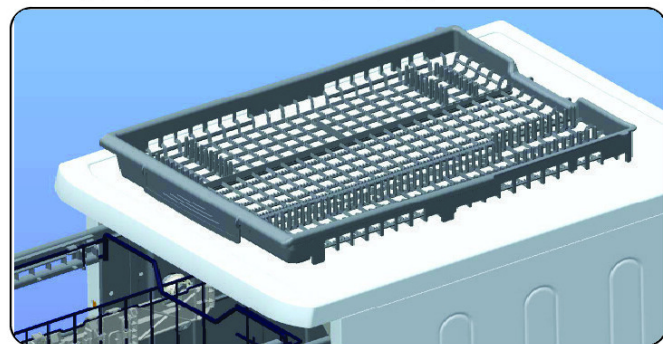

**ЕСКЕРТУ:** Пышақтар және басқа өткір заттар асхана аспаптарына арналған себетке көлденеңінен қойылуы керек.

## ЖҰМСАҚ ҚАПТАМА

### Жоғарғы себет

#### Биіктігі реттелетін сөре

Бұл сөрелер үстіңгі себеттің сыйымдылығын арттыруға арналған. Сөрелерге стақандар мен тостағандарды қоюға болады. Бұл тіректердің биіктігін реттеуге болады. Осы мүмкіндіктің арқасында осы

сөрелердің астына әртүрлі өлшемдегі стақандарды қоя аласыз.

Себетке бекітілген биіктігі реттелетін пластикалық жабдықтың арқасында сөрелерді 2 түрлі биіктікте пайдалануға болады. Сонымен қатар еспе винттің айналуына бөгет болмауы үшін, ұзын шанышқыларды, пышақтарды және қасықтарды осы сөрелердің бүйіріне орналастыруға болады.

Сөрелердегі жұмсақ қаптама мүмкіндігі аяғы нәзік стақанды салу үшін пайдаланылады.

Бокал суретте көрсетілген аумақта орналасқан.

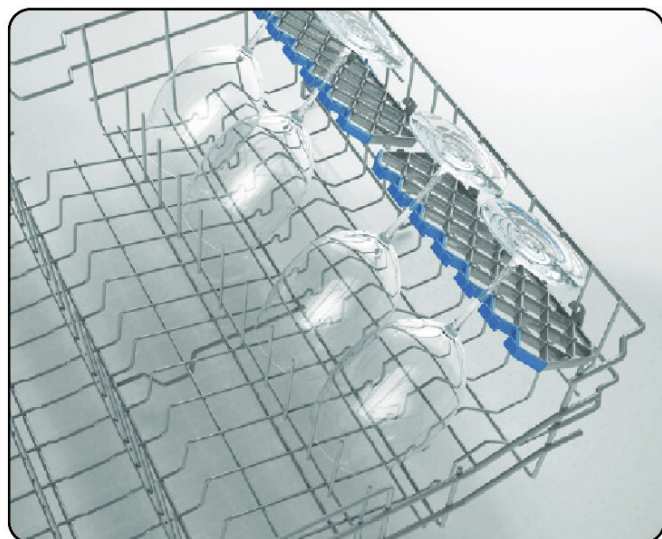

## Жиналмалы сөрелер

Үстіңгі себеттегі жиналмалы тартпалар кәстрөлдер, табалар және т.б. сияқты үлкен заттарды оңай орналастыруға мүмкіндік беру үшін жасалған. Қажет болса, әрбір бөлікті бөлек бүктеуге болады, не болмаса олардың барлығын бүктеп кең орын босатуға болады. Жиналмалы сөрелерді жоғары көтеру немесе төмен бүктеу арқылы пайдалануға болады.

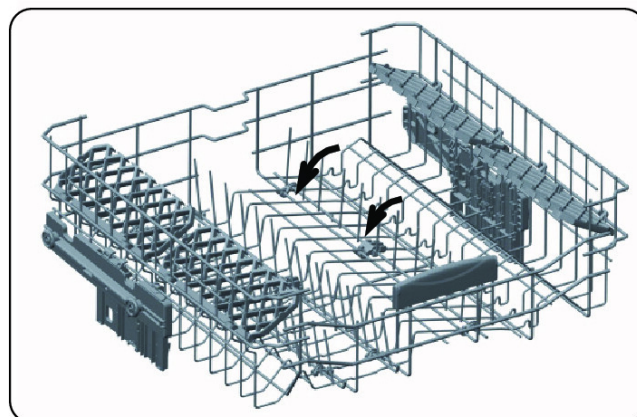

## 5.2 Балама себет жүктемелері

### Төменгі себет

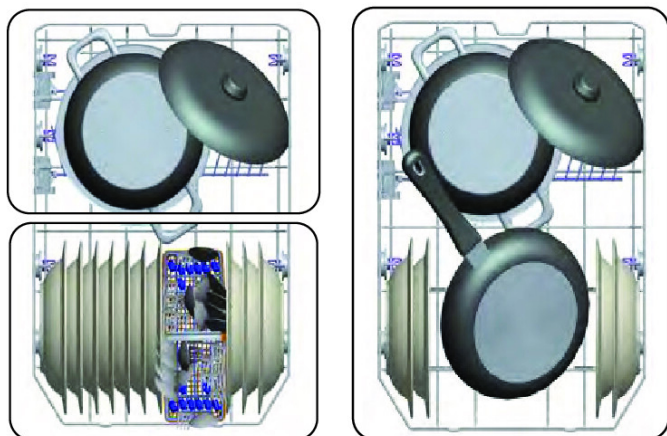

### Жоғарғы себет

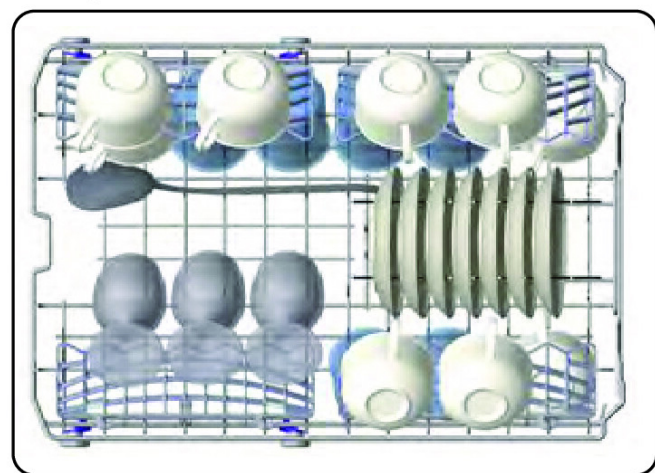

### Дұрыс жүктелмеген

Ыдыстардың дұрыс жүктелмеуі жуу мен құрғату сапасын нашарлатуы мүмкін. Жақсырақ нәтижеге қол жеткізу үшін өндірушінің нұсқаулығын орындауыңызды өтінеміз.

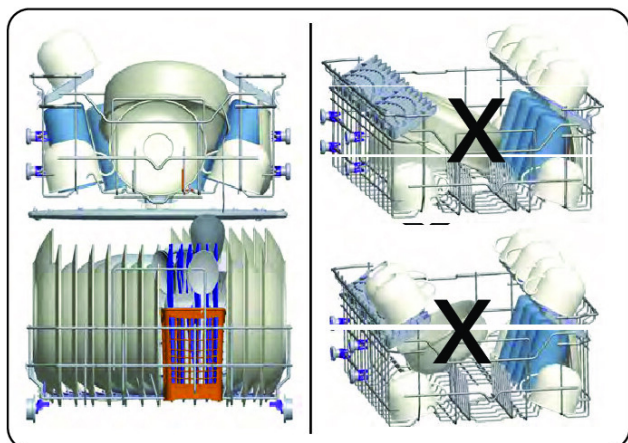

### Сынақ зертханаларына арналған маңызды ескерту

EN нормаларына сәйкес сынақтар өткізу және нұсқаулықтың электрондық нұсқасын алу үшін қажетті ақпаратты алу мақсатында үлгі атауы мен сериялық нөмірді келесі мекенжайға жіберіңіз:

[dishwasher@standardtest.info](mailto:dishwasher@standardtest.info)

## 6 БАҒДАРЛАМА КЕСТЕСІ

Бағдарлама		Ұзақтығы (мин)	Сипаттама
P1	Эко	185	Су мен энергияны үнемдеп жұмсайтын, күнделікті қолданылатын, орташа деңгейде ластанған ыдысқа арналған стандартты бағдарлама.
P2	Ақылды 60°C - 70°C	106 - 152	Қатты ластанған ыдысқа арналған автоматты бағдарлама.
P3	Ақылды 50°C - 60°C	88 - 104	Орташа деңгейде ластанған ыдысқа арналған автоматты бағдарлама.
P4	Ақылды 30°C - 50°C	66 - 80	Орташа деңгейде ластанған нәзік ыдысқа арналған автоматты бағдарлама.
P5	Гигиена 70°C	124	Гигиеналық тазартуды қажет ететін қатты ластанған ыдысқа арналған.
P6	Супер 50'	50	Орташа деңгейде ластанған, бағдарламасы жылдамырақ, күнделікті қолданылатын ыдысқа арналған.
P7	Dual Pro Wash 60°C	106	Жоғарғы сәредегі нәзік шыныдан жасалған, орташа деңгейде ластанған ыдысқа да, төменгі сәредегі қатты ластанған ыдысқа да болады.
P8	Жылдам 30'	30	Қатты ластанбаған ыдысқа және тез жуып-шаюға болады.
P9	Mini 14'	14	Жақында пайдаланылған, қатты ластанбаған 4 орындық жиынтыққа келетін ыдысқа арналған ең жылдам бағдарлама.



### ЕСКЕРТПЕ: ЫДЫСТАР САНЫНА, СУ ТЕМПЕРАТУРАСЫНА, ОРТА ТЕМПЕРАТУРАСЫНА ЖӘНЕ ТАҢДАЛҒАН ҚОСЫМША ФУНКЦИЯЛАРҒА БАЙЛАНЫСТЫ БАҒДАРЛАМА ҰЗАҚТЫҒЫ ӨЗГЕРУІ МҮМКІН.

- Қысқа бағдарламалар үшін тек ұнтақты ағартқышты пайдаланыңыз.
- Қысқа бағдарламаларға кептіру кірмейді.
- Кептіруге көмектесу үшін, цикл аяқталғаннан кейін есікті шамалы ашу ұсынылады.
- Үлгіңізде бұлыңғырлық датчигі болса, онда интенсивті бағдарлама орнына автоматты бағдарлама пайдаланылады.

## 7 БАСҚАРУ ТАҚТАСЫ

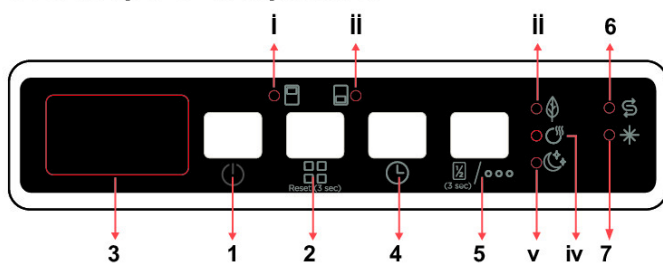

1. Қосу/Өшіру түймесі
2. Бағдарлама түймесі
3. Дисплей
4. Кідірту батырмасы
5. Параметрлер батырмасы
- i. Жоғарғы себет – жартылай жүктеу индикаторы
- ii. Төменгі себет – жартылай жүктеу индикаторы
- iii. Энергия үнемдеудің жарық диодтары
- iv. Extra Dry жарық диодтары
- v. Экстра тыныш жарық диодтары
6. «Тұзы кем» ескерту индикаторы
7. «Шайғышы кем» ескерту индикаторы

### 1. Қосу/Өшіру түймесі

Қосу/Өшіру түймесін басу арқылы, құрылғы тоғын қосыңыз. Машина қосылғанда дисплейде "--" белгісі көрсетіледі (3).

### 2. Бағдарлама түймесі

Бағдарламаны таңдау батырмасын басу арқылы тағамдарыңызға сәйкес бағдарламаны таңдаңыз. Есік жабылғаннан кейін бағдарлама автоматты түрде іске қосылады.

### 3. Дисплей

Дисплейде кезектесіп таңдалған бағдарламаның нөмірі мен жалпы уақыты және аяқталуына дейін қалған уақыт көрсетіліп тұрады.

### 4. Кідірту батырмасы

Таңдалған бағдарламаның басталу уақытын 1-19 сағатқа жылжыту тұру үшін кідірту батырмасын басыңыз. Батырманы бір мәрте басу арқылы уақытты бір сағатқа, қосымша тағы бірнеше мәрте басу арқылы тағы созуға болады. Кешіктіріп бастаудан бас тарту немесе

өзгерту үшін Кешіктіру түймесін басыңыз. Машинаны кідірту таймері қосулы болған кезде өшірсеңіз, кідірту уақыты саналмайды.

## 5. Параметрлер батырмасы

«Энергияны үнемдеу» функциясын қосу үшін «Параметрлер» батырмасын басыңыз. Құрғату тиімді болу мақсатында бағдарлама соңында машинаның есігі ашылу үшін «Энергияны үнемдеу» батырмасын таңдаңыз. Бұл функция сонымен бірге төменгі температурада жұмыс істеу арқасында энергияны үнемдейді. Энергияны үнемдеу индикаторы жанады (iii).

«Экстра құрғату» функциясын қосу үшін «Параметрлер» батырмасын екі рет басыңыз. Ыдысты әлде де құрғату мақсатында бағдарламаға қосымша құрғату кезеңдерін қосу үшін «Экстра құрғату» функциясын таңдаңыз. Бұл функция соңғы шаю кезеңінде су температурасын ұлғайтып, құрғату кезеңінің ұзақтығын арттырады. Экстра құрғату жарық диоды (iv) жанады.

Экстра дыбыссыз режимді қосу үшін Параметрлер батырмасын үш рет басыңыз. Су ағынын бәсеңдетіп, жуу процесі дыбыссыз болу үшін Экстра дыбыссыз функциясын таңдаңыз. Бұл функцияны тек бағдарламаның басында таңдауға болады. Экстра дыбыссыз жарық диоды жанады.



**ЕСКЕРТПЕ:** Егер ең соңғы жуу бағдарламасында қосымша мүмкіндік пайдаланылса, келесі бағдарламада мүмкіндік белсенді болып қалады. Жаңадан таңдалған бағдарламадағы осы мүмкіндіктен бас тарту үшін, түймедегі шам өшкенше тиісті түймені басыңыз.

## 6. «Тұзы кем» ескерту индикаторы

Ыдыс жуғыштағы тұз жеткіліксіз болса, тұз камерасын толтыру қажеттілігін көрсететін Тұз кем ескерту индикаторы жанады.

## 7. «Шайғышы кем» ескерту индикаторы

Шаю құралы жеткіліксіз болса, тұз камерасын толтыру қажеттілігін көрсететін Шаю құралы кем ескерту

индикаторы (iii) жанады.



**ЕСКЕРТПЕ:** Таңдалған бағдарламаны іске қосу таңдалса, "Бағдарламаны өзгерту" және "Бағдарламадан бас тарту" бөлімдерін қараңыз.

### Бағдарламаны өзгерту

Жұмыс барысында бағдарламаны өзгерту керек болса, төмендегі қадамдарды орындаңыз.

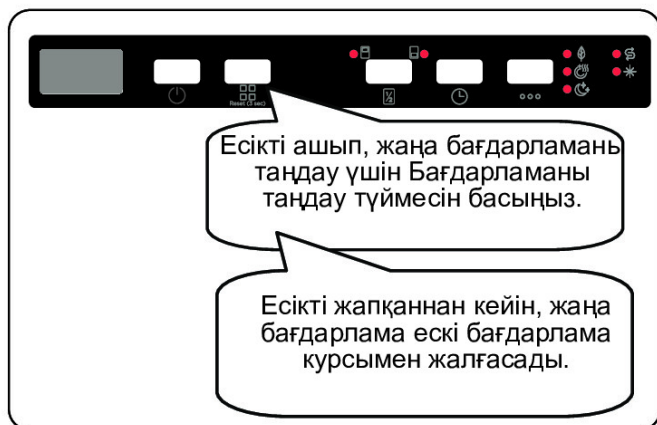

**ЕСКЕРТПЕ:** Жуу бағдарламасын аяқтау алдында тоқтату қажет болса, судың шашылуын болдырмас үшін есікті шамалы ашыңыз.

### Бағдарламадан бас тарту

Жұмыс барысында бағдарламаны өзгерту керек болса, төмендегі қадамдарды орындаңыз.

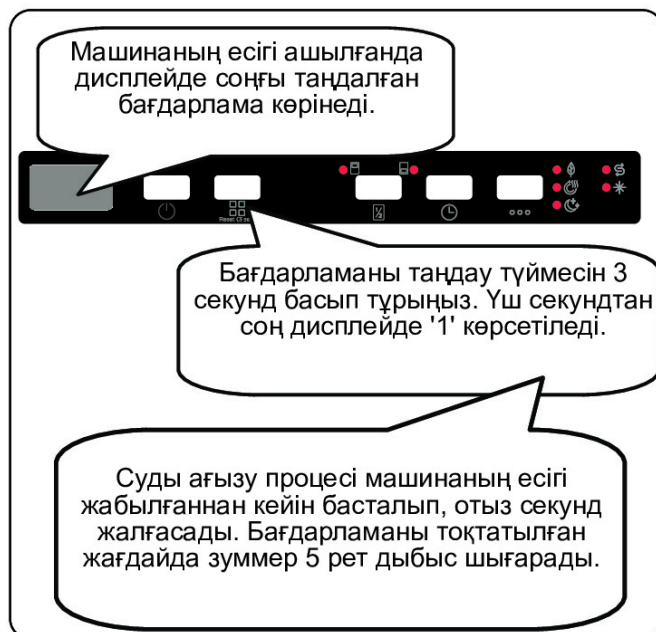

### Машинаны өшіру



**ЕСКЕРТПЕ:** Бағдарлама аяқталмай тұрып есікті ашуға болмайды.



**ЕСКЕРТПЕ:** Жуу бағдарламасы аяқталған соң құрғату процесін жылдамдату үшін машинаның есігін ашық қалдырыңыз.



**ЕСКЕРТПЕ:** Егер машина есігі ашылса немесе бағдарлама барысында қуаттан ажыратылса, есік жабылғанда немесе қуат қайта берілгенде бағдарлама жалғасады.

### Зуммер дыбысын басқару

Зуммер дыбысының деңгейін өзгерту үшін келесі әрекеттерді орындаңыз:

1. Есікті ашып, бір мезгілде Program (2) және Delay (4) батырмаларын үш секунд бойы басып тұрыңыз.
2. Дыбыс баптамасын танығанда зуммер ұзақ дыбыс шығарып, құрылғы соңғы орнатылған “S0” пен “S3” аралығындағы деңгейді көрсетеді.
3. Дыбыс деңгейін төмендету үшін Бағдарлама батырмасын (2) басу керек. Дыбыс деңгейін ұлғайту үшін Кідірту батырмасын басыңыз (4).
4. Таңдалған дыбыс деңгейін сақтау үшін машинаны өшіріңіз.  
”S0” деңгейі барлық дыбыстың өшірілгенін көрсетеді. Зауыттық параметр - «S3».

### Энергияны үнемдеу режимі

Энергияны үнемдеу режимін қосу немесе өшіру үшін келесі әрекеттерді орындаңыз:

1. Есікті ашып, Кідірту (4) және Параметрлер (5) батырмаларын бір уақытта үш секунд бойы басып тұрыңыз.
2. Үш секундтан соң машина соңғы “IL1” немес “IL0” баптамасын көрсетеді.
3. Энергияны үнемдеу режимі қосулы болған кезде “IL1” көрсетіледі. Бұл режимде ішкі жарық есік ашылғаннан кейін 4 минуттан соң өшіріледі, ал машина энергияны үнемдеу мақсатында 15 минут іс-әрекетсіз тұрғаннан кейін өшіріледі.
4. Энергияны үнемдеу режимі өшірулі болған кезде “IL0” көрсетіледі. Энергияны үнемдеу режимі өшірулі болса, есік ашық тұрған жағдайда ішкі жарық да өшпейді, машина да оны қолданушы өзі сөндірмейінше өшпейді.
5. Таңдалған баптаманы сақтау үшін машинаны өшіріңіз.  
Өндіруші орнатқан баптамада энергияны үнемдеу режимі қосылған.

### Natural Ion Tech (Үлгіге байланысты)

Бұл функция иондық технологиясының арқасында машинаның қосымша гигиенасын қамтамасыз етеді және тәуелсіз бағдарлама ретінде жұмыс істейді. Бұл функция жартылай жүктеу батырмасын бір мезгілде Бағдарлама (2) және Параметрлер (5) 3 сек басу арқылы қосылады. 3 сек өткеннен кейін дисплейде “Ion” жазуы шығады, ол Natural Ion Tech режимінің қосылғанын білдіреді. Батырманы «Ион» жазуы шыққаннан кейін жіберу керек. Қолданушы басқа ештеңе баспаса, Natural Ion Tech режимі 24 сағаттан кейін автоматты түрде тоқтатылады.



**ЕСКЕРТПЕ:** Машина өшірулі болса, Natural Ion Tech автоматты түрде тоқтатылады.



**ЕСКЕРТПЕ:** Natural Ion Tech ешқандай бағдарламамен жұмыс істей алмайды.

### Crystalight (Үлгіге байланысты)

Иондық және жарық технологиясын біріктіретін бұл технология қосымша гигиенаны қамтамасыз етеді. Ол ыдысты жуу, құрғату кезінде пайда болуы мүмкін жағымсыз иістің алдын алады.

Crystalight функциясы бағдарламаны іске қоспас бұрын жартылай бір мезгілде Бағдарлама (2) және Параметрлер (5) 6 сек бойы басып тұрау арқылы қосылады. Алты секунд өткен соң дисплейде “U1” көрсетіледі, ол Crystalight іске қосылғанын білдіреді. Ол өшірілген кезде алты сек соң дисплейде “U0” көрсетіледі. Crystalight баптамасы Natural Ion Tech баптамасына сай келеді.

Бастапқы параметр ретінде “U0” орнатылған.



**ЕСКЕРТПЕ:** Қолданушы бағдарлама соңында Crystalight режимін өшірмесе, ол машина өшкенше қосулы болып тұра береді.



**ЕСКЕРТПЕ:** Crystalight немесе Natural Ion Tech қосулы болса, есік ашық болғанда Natural Ion Tech бұлыңғыр жарық болып тұрады.

## Infoled 2.1 (МҮлгіге байланысты)

Жарық диодты индикатор	Машинаның жағдайы
Қызыл, үздіксіз	Машинада бағдарлама қосылған.
Қызыл, сөніп-жанып тұр	Бағдарлама тоқтатылған.
Қызыл, жылдам жыпылықтап тұр	Машина істен шыққан. <b>"Ақаулар туралы автоматты ескерту және ондай жағдайда не істеу керек"</b> бөлімін қараңыз.
Жасыл, үздіксіз	Бағдарлама аяқталған.

## 8 ТАЗАЛАУ ЖӘНЕ ТЕХНИКАЛЫҚ ҚЫЗМЕТ КӨРСЕТУ

Ыдыс-аяқ жуу машинасын тазалау машинаның жарамдылық мерзімін ұзарту үшін өте маңызды.

Тұтбаның жиналуын болдырмау үшін, суды жұмсарту параметрі (қолжетімді болса) дұрыс орнатылғанына және жуу құралының дұрыс мөлшері пайдаланылатынына көз жеткізіңіз. Тұз датчигінің жарық индикаторы жанған кезде тұзға арналған суырманы толтырыңыз. Уақыт өте келе ыдыс жуғыш машинада май мен әк тұтпасы жинақталуы мүмкін. Ондай жағдайда:

- Ыдыс жууға арналған құрылғыны салып, машинаға ыдыс салмаңыз. Жоғары температурада жұмыс істейтін бағдарламаны таңдаңыз, машинаны сұйықтықсыз іске қосыңыз. Бұл машинаны дұрыстап тазалауға көмектеспесе, ыдыс жуғыш машинаға арналған тазалағыш құрылғыны пайдаланыңыз.
- Ыдыс жуғыш машинаның қызмет көрсету мерзімін барынша ұзарту үшін оны ай сайын тазалап тұру керек.
- Қалдықтар мен басқа да артық заттарды жою үшін есіктердің арасын күнделікті ылғал шүберекпен сүріп отырыңыз.

### 8.1 Сүзгілер

Сүзгілер мен бүріккіштерді кемінде аптасына бір рет тазартып отырыңыз. Сүзгілерде тамақ қалдықтары немесе бөтен заттар тұрып қалған болса, оларды алып, мұқият сумен тазартып шығыңыз.

- а)** Микро сүзгі **б)** Дөрекі сүзгі  
**с)** Метал сүзгі

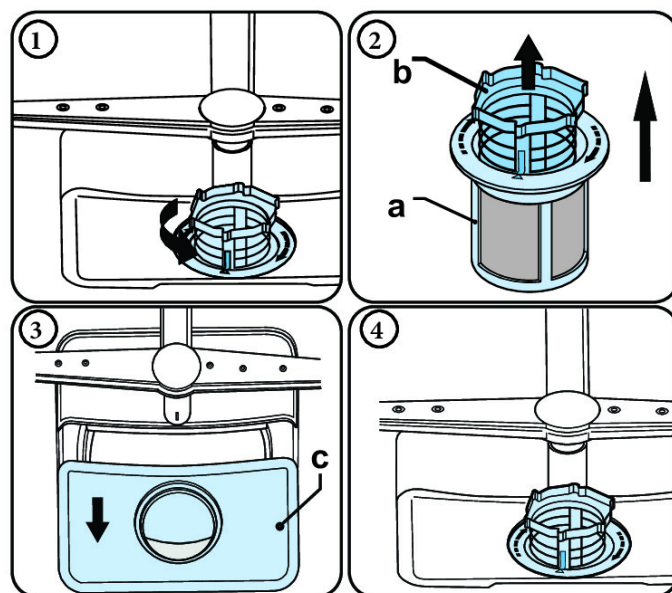

Сүзгілер комбинациясын алып, тазарту үшін оны сағат тілінің бағытына қарсы жоғары қарата отырып бұраңыз **(1)**. Ірі тазалау сүзгісін микросүзгіден алыңыз **(2)**. Содан кейін метал сүзгіні тартып алыңыз **(3)**. Сүзгіні қалдықтардан тазартқанша сумен әбден жуыңыз. Сүзгілерді жинаңыз. Сүзгілеуші элементті алмастырыңыз да, сағат тілінің бағытымен бұраңыз **(4)**.

- Ыдыс жуғыш машинаны сүзгісіз ешқашан пайдаланбаңыз.
- Сүзгінің дұрыс орнатылмаса, ыдыс дұрыс жуып, щайылмауы мүмкін.
- Машина дұрыс жұмыс істеуі үшін оның сүзгілері таза болуы керек.

### 8.2 Бүріккіштер

Бүріккіш тесіктердің бітелмегеніне және бүріккіштерде тамақ қалдықтарының немесе басқа да заттардың жоғына көз жеткізіңіз. Бітеліп қалған болса, бүріккіштерді алып, сумен жуып алыңыз. Жоғарғы бүріккішті алу үшін оны бекітіп тұрған сомынды сағат тілінің бағытымен, төменге тартып бұраңыз. Жоғарғы бүріккішті орнату кезінде сомынның мықтап тартылғанына көз жеткізіңіз.

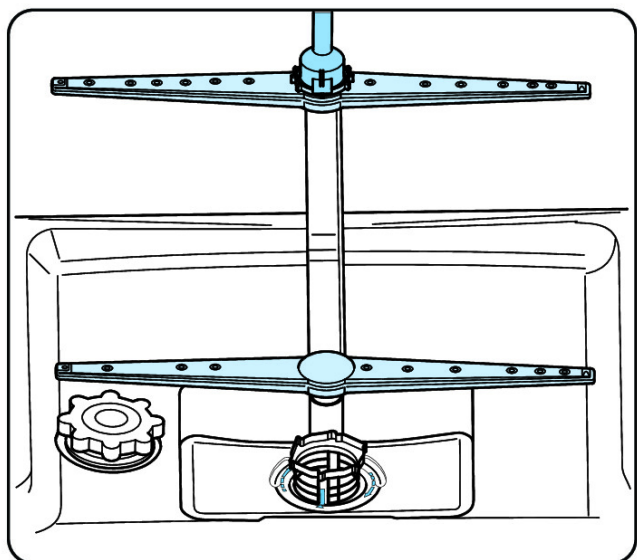

### 8.3 Ағызу құбыршегі

Сүзгіге ілінбей қалған тамақ қалдықтары немесе басқа да бөтен заттар суға арналған сорғыны бітеп тастауы мүмкін. Бұл жағдайда жууға арналған су сүзгінің үстінде орналасады.

#### **⚠** Ескерту Кесу қатері!

Жууға арналған су сорғысын тазалау кезінде сынған әйнек немесе басқа да үшкір заттармен қолыңызды кесіп алмаңыз.

Ондай жағдайда:

1. Алдымен құрылғыны электр желісінен ажыратыңыз.
2. Себетті шығарыңыз.
3. Сүзгілерді алыңыз.
4. Суды төгіңіз, қажет болса ысқышты пайдаланыңыз.
5. Жан-жағын қарап, бөтен заттарды жойыңыз.
6. Сүзгілерді орнатыңыз.
7. Себеттерді қайтадан орнына салыңыз.

## 9 АҚАУЛАРДЫ ЖОЮ

КІНӨ	МҮМКІН СЕБЕП	АҚАУЛАРДЫ ЖОЮ
Бағдарлама басталмайды.	Ыдыс-аяқ жуу машинасы розеткаға жалғанбаған.	Ыдыс-аяқ жуу машинасын розеткаға жалғаңыз.
	Ыдыс-аяқ жуу машинасы қосылмаған.	Қосу/өшіру түймесін басу арқылы ыдыс жуғыш машинаны қосыңыз.
	Сақтандырғыш күйіп кеткен.	Бөлме ішіне орнатылатын сақтандырғышты тексеріңіз.
	Су құятын шүмегі жабық.	Су құятын шүмекті ашыңыз.
	Ыдыс жуғыш машинаның есігі ашық.	Ыдыс жуғыш машинаның есігін жабыңыз.
	Су құятын түтік пен машина сүзгілері бітеліп қалған.	Су кіру шлангісі мен машина сүзгілерін тексеріп, олардың тығылып қалмағанын тексеріңіз.
Құрылғының ішінде су қалады.	Су ағызу шлангісі кептелген немесе бүктелген.	Ағызу шлангісін тексеріп, оны тазалаңыз немесе бүктелген жерін жаздырыңыз.
	Сүзгілер бітеліп қалған.	Сүзгілерді тазалаңыз.
	Бағдарлама өлі аяқталған жоқ.	Бағдарлама аяқталғанша күтіңіз.
Жуу кезінде машина тоқтайды.	Электр қуатының бұзылуы.	Желінің қуатын тексеріңіз.
	Су кіретін ақау.	Су шүмегін тексеріңіз.
Жуу барысында шайқалған және соққы шуы естіледі.	Бүркігіш төменгі себеттегі ыдыстарға тиеді.	Бүркігішті бөгеп тұрған заттарды жылжытыңыз немесе алып тастаңыз.
Ыдыстардағы азық-түлік қалдықтары қалып кетеді.	Ыдыстар қате орналастырылған, бүркілетін су қажетті ыдыстарға жетпейді.	Себеттерді артық жүктемеңіз.
	Ыдыстар бір-біріне сүйеніп тұр.	Ыдыстарды ыдыс-аяқ жуу машинасын жүктеу туралы бөлімде көрсетілген нұсқауларға сәйкес орналастырыңыз.
	Пайдаланылған жуу құралы жеткіліксіз.	Бағдарлама кестесінде көрсетілгендей жуу құралының дұрыс мөлшерін пайдаланыңыз.
	Қате жуу бағдарламасы таңдалды.	Ең дұрыс бағдарламаны таңдау үшін, бағдарламалар кестесіндегі ақпаратты пайдаланыңыз.
	Бүркігіш азық-түлік қалдықтарымен кептелген.	Бүркігіштегі саңылауларды жіңішке заттармен тазалаңыз.
	Сүзгілер не су ағызу сорабы кептелген немесе сүзгі жылжып кеткен.	Ағызу шлангісі мен сүзгілер дұрыс бекітілгенін тексеріңіз.

КІНӨ	МҮМКІН СЕБЕП	АҚАУЛАРДЫ ЖОЮ
Ыдыстарда ақ дақтар қалады.	Пайдаланылған жуу құралы жеткіліксіз.	Бағдарлама кестесінде көрсетілгендей жуу құралының дұрыс мөлшерін пайдаланыңыз.
	Шайқағыш мөлшерлегіші және/немесе су жұмсартқыш тым төмен орнатылған.	Шайқағыш және/немесе су жұмсартқыш деңгейін арттырыңыз.
	Жоғары қаттылықтағы су деңгейі.	Су жұмсартқыш деңгейін арттырып, тұз қосыңыз.
	Тұз бөлімінің қақпағы дұрыс жабылмаған.	Тұз бөлімінің қақпағы дұрыс жабылғанын тексеріңіз.
Ыдыс кептірмейді.	Кептіру опциясы таңдалмаған.	Кептіру опциясы бар бағдарламаны таңдаңыз.
	Шайғыш заттың мөлшері тым төмен.	Шайғыш мөлшерін арттырыңыз.
Ыдыстарда тот дақтары жиналуы мүмкін.	Ыдыстардың тот баспайтын болат сапасы жеткіліксіз.	Ыдыс-аяқ жуу машинасында жууға жарамды жинақтарды пайдаланыңыз.
	Жуатын суда тұз деңгейі жоғары.	Су қаттылығы кестесін пайдалану арқылы судың қаттылық деңгейін реттеңіз.
	Тұз бөлімінің қақпағы дұрыс жабылмаған.	Тұз бөлімінің қақпағы дұрыс жабылғанын тексеріңіз.
	Ыдыс жуғыш машинаны тұзбен толтыру кезінде тым көп тұз төгілді.	Тұз бөлімін толтыру кезінде оның ағып кетуін болдырмау үшін құйғышты пайдаланыңыз.
	Қуат желісі жерге қате тұйықталған.	Дереу білікті электршіден кеңес сұраңыз.
Жуу құралы бөлімінде жуу құралы қалып кетеді.	Жуу құралы бөлімі ылғал болғанда, жуу құралы қосылған.	Пайдаланудан бұрын жуу құралы бөлімі құрғақ екеніне көз жеткізіңіз.

## АҚАУ ТУРАЛЫ АВТОМАТТЫ ЕСКЕРТУ ЖӘНЕ ОНДАЙ ЖАҒДАЙДА НЕ ІСТЕУ КЕРЕК

ПРОБЛЕМА КОДЫ	БОЛЖАЛДЫ АҚАУ	НЕ ІСТЕУ КЕРЕК
FF	Су жіберу жүйесінің ақауы	Су жіберетін қранның ашық екеніне және судың ағып тұрғанына көз жеткізіңіз.
		Ағызу құбыршегін қранның ажыратып, құбыршек сүзгісін тазартыңыз.
		Ақау жойылмаса, сервистік қызмет көрсетуге хабарласыңыз.
F5	Қысым жүйесінің істен шығуы	Сервистік қызмет көрсетуге хабарласыңыз.
F3	Судың тоқтаусыз берілуі	Қранды жауып, көмекке жүгініңіз.
F2	Суды ағыза алмау	Суды ағызуға арналған құбыршек пен сүзгілер бітеліп қалған болуы мүмкін.
		Бағдарламаны өшіріңіз.
		Қате сақталса, маманға хабарласыңыз.
F8	Қыздырғыштың ақауы	Сервистік қызмет көрсетуге хабарласыңыз.
F1	Толып кету	Машинаны желіден ажыратып, қранды жабыңыз.
		Сервистік қызмет көрсетуге хабарласыңыз.
FE	Қате электрондық карта	Сервистік қызмет көрсетуге хабарласыңыз.
F7	Қызып кету	Сервистік қызмет көрсетуге хабарласыңыз.
F9	Белгінің дұрыс орналаспауы	Сервистік қызмет көрсетуге хабарласыңыз.
F6	Жылытқыш датчигінде ақау бар	Сервистік қызмет көрсетуге хабарласыңыз.
HI	Жоғары кернеудің ақауы	Сервистік қызмет көрсетуге хабарласыңыз.
LO	Төмен кернеудің ақауы	Сервистік қызмет көрсетуге хабарласыңыз.

Болжалды қауіп-қатердің алдын алу мақсатында машинаны орнату және жөндеу жұмыстарын тек сервистік агент орындауы керек. Маманданбаған немесе өкілетті емес тұлғаның орындаған іс-әрекеті салдарынан болған зақымға өндіруші жауап бермейді. Жөндеуді тек техник мамандар орындай алады. Белгілі бір бөлшекті алмастыру қажет болған жағдайда, оның орнына тек түпнұсқа бөлшектер пайдаланылатынына көз жеткізіңіз.

Жөндеуді дұрыс орындамау немесе түпнұсқа емес бөлшектерді пайдалану қолданушының зақымдануына алып келуі немесе оның басын қатерге тігуі мүмкін. Клиенттерге қызмет көрсету бөлімімен байланысу ақпаратын осы құжаттың артқы бетінен табуға болады.

Бұйымның түпнұсқа бөлшектерін сәйкес Ecodesign тапсырысына сай, құрылғыңыз Еуропалық экономикалық аймақ нарығында пайда болған сәттен бастап кемінде 10 жылға клиенттерге қызмет көрсету бөлімінен алуға болады.

## ӨНІМДЕР ФИШЕ

Жеткізушінің тауар белгісі	DELVENTO
Жеткізушінің үлгісі	VWB4900
Ыдыс жуғыш машинаның сыйымдылығы	10
Энергия тиімділігі класы	A+++
Жылдық энергия тұтыну кВт/сағ (AEс) ( 280 Цикл )*	188
Энергияны тұтыну (Et) (цикл үшін кВт/сағ)	0,657
Өшіру режиміндегі қуат тұтыну (Вт) (Po)	0,50
Қосулы режимдегі қуат тұтыну (Вт) (Pi)	1,00
Жылдық су тұтыну литрімен (AWс) ( 280 Цикл )**	2520
Кептіру тиімділігі класы***	A
Стандартты бағдарлама атауы****	Eco
Стандартты циклге арналған бағдарлама уақыты (мин)	185
Қосулы режимнің ұзақтығы (T1) (мин)	15
Ауадағы акустикалық шу шығарындылары ( dB(A) re 1 pW )	44
Дербес/кіріктірілген	кіріктірілген

\* Қуат тұтынуы жылына **188** кВт/сағ, суық суды толтыру және төмен қуат режимдерін тұтыну арқылы 280 стандартты тазалау цикліне негізделген. Нақты қуат тұтыну құрылғының қалай пайдаланылғанына байланысты болады.

\*\* 280 стандартты тазалау циклі негізінде жылына **2520** литр суды тұтыну. Нақты су тұтыну құрылғының қалай пайдаланылғанына байланысты болады.

\*\*\* Кептіру тиімділігі класы G (ең аз тиімді) бастап A (ең тиімді) шкаласында.

\*\*\*\* «Эко» - жапсырмадағы және фиштегі ақпарат қатысты болатын стандартты тазалау циклі. Бұл бағдарлама қалыпты ластанған ыдыс-аяқтарды тазалауға жарамды және ол энергия мен суды біріктіру бойынша ең тиімді бағдарлама болып табылады.

# Designed for perfect life!



*Нұсқаулықты сақтаңыз. Бұл ақпаратты нақтылауға және туындаған мәселелерді шешуге көмектеседі.*

Түркияда жасалған

"Vestel Beyaz Yeshya Sanayi, Ve Tijaret A.S."

Мекен-жайы: «Санайы бөлім» ұйымы

45030 Маниса / ТҮРКИЯ

Тел: (+90) 236 226 30 00

Импорттаушы

000 Delventa

115230, Мәскеу, ш. Каширское, 13Б үй,  
қабат 8 бөлме. 1 бөлме 6

Кері байланыс: [info@delventa.ru](mailto:info@delventa.ru)



CE

EAC



**EN** Dishwasher / User Manual

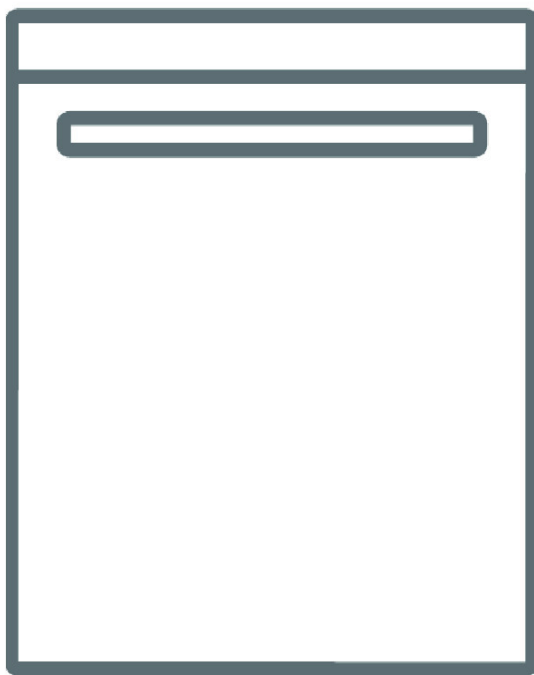





**VWB4900**

**Thank you for choosing this product.**

This user manual contains important information on safety and instructions intended to assist you in the operation and maintenance of your appliance.

Please take the time to read this user manual before using your appliance and keep this book for future reference.

Icon	Type	Meaning
	<b>WARNING</b>	Serious injury or death risk
	<b>RISK OF ELECTRIC SHOCK</b>	Dangerous voltage risk
	<b>FIRE</b>	Warning; Risk of fire / flammable materials
	<b>CAUTION</b>	Injury or property damage risk
	<b>IMPORTANT</b>	Operating the system correctly

# CONTENTS

<b>1 SAFETY INSTRUCTIONS .....</b>	<b>4</b>
1.1 General Safety Warnings .....	4
1.2 Installation Warnings .....	5
1.3 During Usage.....	6
<b>2 INSTALLATION .....</b>	<b>9</b>
2.1 Machine Positioning .....	9
2.2 Water Connection .....	9
2.3 Water Inlet Hose.....	9
2.4 Drain Hose (Model Depending).....	10
2.5 Electrical Connection.....	10
<b>3 TECHNICAL SPECIFICATIONS .....</b>	<b>11</b>
3.1 General Sppearance .....	11
3.2 Technical Specifications .....	11
<b>4 BEFORE USING THE APPLIANCE .....</b>	<b>13</b>
4.1 Preparing Your Dishwasher For First Use .....	13
4.2 Salt Usage (IF AVAILABLE).....	13
4.3 Fill The Salt (IF AVAILABLE) .....	13
4.4 Test Strip.....	14
4.5 Water Hardness Table .....	14
4.6 Water Softener System.....	14
4.7 Setting .....	14
In order to change the salt level, follow the below steps: .....	14
4.8 Detergent Usage .....	15
4.9 Filling The Detergent .....	15
4.10 Using Combined Detergents .....	15
4.11 Rinse-aid Usage .....	15
4.12 Filling The Rinse-aid And Setting .....	15
<b>5 LOADING YOUR DISHWASHER.....</b>	<b>17</b>
5.1 Recommendations .....	17
5.2 Alternative Basket Loads.....	21
<b>6 PROGRAMME TABLE .....</b>	<b>22</b>
<b>7 THE CONTROL PANEL.....</b>	<b>23</b>
<b>8 CLEANING AND MAINTENANCE.....</b>	<b>26</b>
8.1 Filters.....	26
8.2 Spray Arms .....	26
8.3 Drain Pump.....	27
<b>9 TROUBLESHOOTING .....</b>	<b>28</b>

# 1 SAFETY INSTRUCTIONS

## 1.1 General Safety Warnings

- Read these instructions carefully before using your appliance and keep this manual for future reference.

 Please check the packaging of your machine before installation and the outer surface of the machine once the packaging has been removed. Do not operate the machine if it appears damaged or if the packaging has been opened.

- Packaging materials protect your machine from any damage that might occur during transportation. The packaging materials are environmentally friendly as they are recyclable. Use of recycled material reduces raw material consumption and decreases waste production.

 This appliance can be used by children aged from 8 years and above, and by persons with reduced physical, sensory or mental capabilities or lack of experience and knowledge if they have been given supervision or instruction concerning the use of the appliance in a safe way and understand hazards involved. Children should not be allowed to play with the appliance.

 Remove packaging and keep it out of reach of children.

 Keep children away from detergents and rinse aids.

 There may be some residue left in the machine after washing. Keep children away from the machine when it is open.

## 1.2 Installation Warnings



- Choose a suitable and safe place to install your machine.
- Only original spare parts should be used with the machine.

  Unplug the machine before installation.

 Your machine must only be installed by an authorised service agent. Installation by anyone other than an authorised agent may cause your warranty to be void.

 Check that the indoor electrical fuse system is connected in line with safety regulations.



 All electrical connections must match the values on the plate.

  Ensure the machine does not stand on the electrical supply cable.



 Never use an extension cord or a multiple socket connection.

 The plug should be accessible after the machine is installed.

- After installation, run your machine unloaded for the first time.

  The machine must not be plugged in during positioning.

 Always use the coated plug supplied with your machine.

  If the electrical cable is damaged, it should only be replaced by a qualified electrician.

- Connect the hose directly to the water inlet tap. The pressure supplied by the tap should be a minimum of 0.03 MPa and a maximum of 1 MPa. If the pressure exceeds 1 MPa, a pressure relief valve must be fitted between the connection.

### **1.3 During Usage**

- This machine is for domestic use only; do not use it for other purposes. Commercial use will void the guarantee.

 Do not stand, sit or place loads on the open door the dishwasher.

 Only use detergents and rinse aids produced specifically for dishwashers. Our company is not responsible for any damage that may occur due to misuse.

 Do not drink water from the machine.

 Due to the danger of explosion, do not place any chemical dissolving agents into the machine's washing section.



- Check the heat-resistance of plastic items before washing them in the machine.

 Only put items in the machine which are suitable for dishwashing, and take care not to overfill the baskets.



 Do not open the door while the machine is in operation, hot water may spill out. Safety devices ensure the machine stops if the door is opened.

 The machine door should not be left open. It may cause accidents.

 Place knives and other sharp objects in the cutlery basket in a blade-down position.

  For models with the automatic door-opening system, when the EnergySave option is active, the door will open at the end of a program. To prevent damage to your dishwasher, do not attempt to close the door for one minute after it has opened. For effective drying, keep the door open for 30 minutes after a programme has ended. Do not stand in front of the door after the auto-open signal sounds.



 In the case of a malfunction, repair should only be performed by an authorised service company, otherwise the warranty will be void.

  Before repair work, the machine should be disconnected from the mains. Do not pull the cable to unplug the machine. Switch off the water tap.

 Operation at a low voltage will cause a decline in performance levels.

 For safety, disconnect the plug once a program has finished.

 To avoid an electric shock, do not unplug the machine with wet hands.

  Pull the plug to disconnect the machine from the mains, never pull on the cord.

## 2 INSTALLATION

### 2.1 Machine Positioning

When positioning the machine, place it in an area where dishes can be easily loaded and unloaded. Do not put the machine in an area where the ambient temperature falls below 0°C.

Read all warnings located on the packaging before removing the packaging and positioning the machine.

Place the machine close to a water tap and drain. Take into consideration that the connections will not be altered once the machine is in position.

Do not hold the machine by its door or panel.

Leave an adequate distance around the machine to allow ease of movement when cleaning.

 Ensure the water inlet and outlet hoses are not squeezed or trapped and that the machine does not stand on the electrical cable while positioning.

Adjust the feet so the machine is level and balanced. The machine should be placed on flat ground otherwise it will be unstable and the door of the machine will not close properly.

 Please install the decorative panel as indicated on the assembly sheet. Otherwise, the door may not open properly and steam leakage problem may occur.

### 2.2 Water Connection

We recommend fitting a filter to your water inlet supply in order to prevent damage to your machine due to contamination (sand, rust, etc.) from indoor plumbing. This will also help prevent yellowing and deposit formation after washing.

Note printing on the water inlet hose!  
If models are marked with 25°, the water temperature may be max. 25 °C (cold

water).

For all other models:

Cold water preferred; hot water max. temperature 60 °C.

### 2.3 Water Inlet Hose

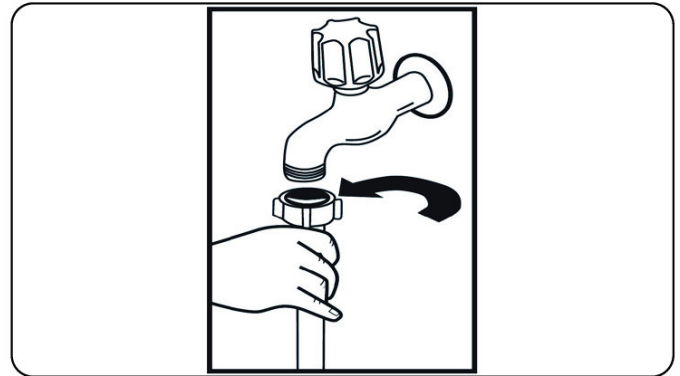



 **WARNING:** Use the new water inlet hose supplied with your machine, do not use an old machine's hose.

 **WARNING:** Run water through the new hose before connecting.

 **WARNING:** Connect the hose directly to the water inlet tap. The pressure supplied by the tap should be a minimum of 0.03 MPa and a maximum of 1 MPa. If the pressure exceeds 1 MPa, a pressure relief valve must be fitted between the connection.

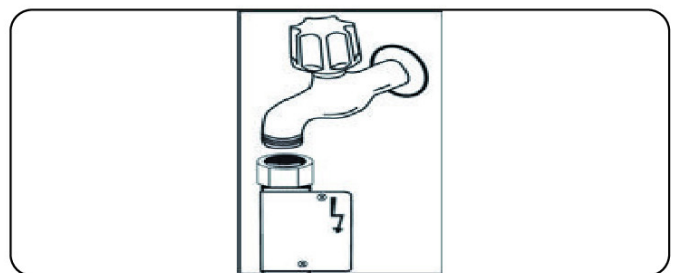
 **WARNING:** After the connections are made, turn the tap on fully and check for water leaks. Always turn off the water inlet tap after a wash program has finished.



 An Aquastop water spout is available with some models. Do not damage it or allow it to become kinked or twisted.

## 2.4 Drain Hose (Model Depending)

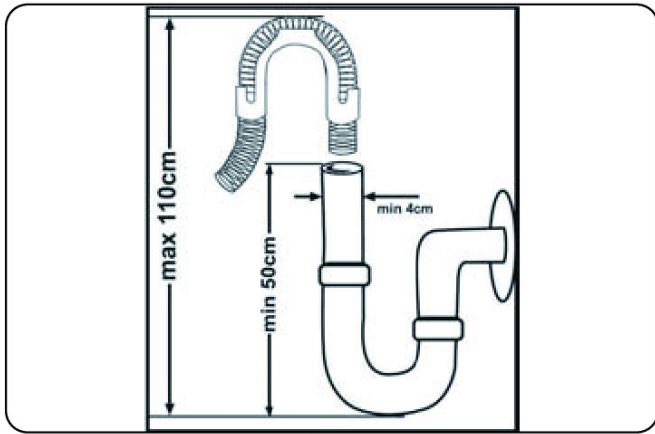



Connect the water drain hose directly to water drain hole or to the sink outlet spigot. This connection should be minimum 50 cm and maximum 110 cm from floor that dishwasher is placed.

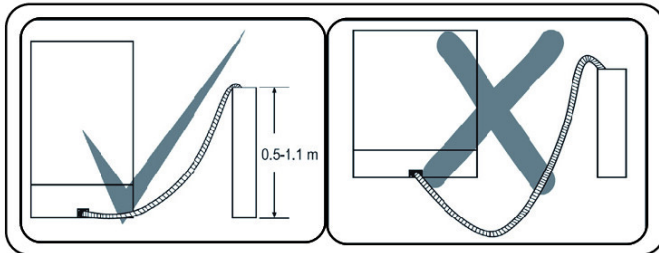

 **IMPORTANT:** Items will not wash properly if a drain hose longer than 4 m is used.







## 2.5 Electrical Connection

 **WARNING:** Your machine is set to operate at 220-240 V. If the mains voltage supply to your machine is 110 V, connect a transformer of 110/220 V and 3000 W between the electrical connection.

  **Connect the product to a grounded outlet protected by a fuse complying with the values in the “Technical Specifications” table”.**

  **The earthed plug of the machine must be connected to an earthed outlet supplied by suitable voltage and current.**

  **In the absence of earthing installation, an authorised electrician should carry out an earthing installation. In the case of use without earthing installed, we will not be responsible for any loss of use that may occur.**

  **The plug on this appliance may incorporate 13A fuse depending on the target country. (For Example UK, Saudi Arabia)**

### 3 TECHNICAL SPECIFICATIONS

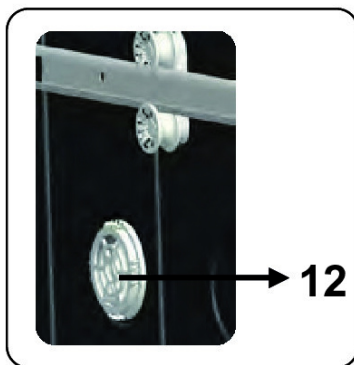
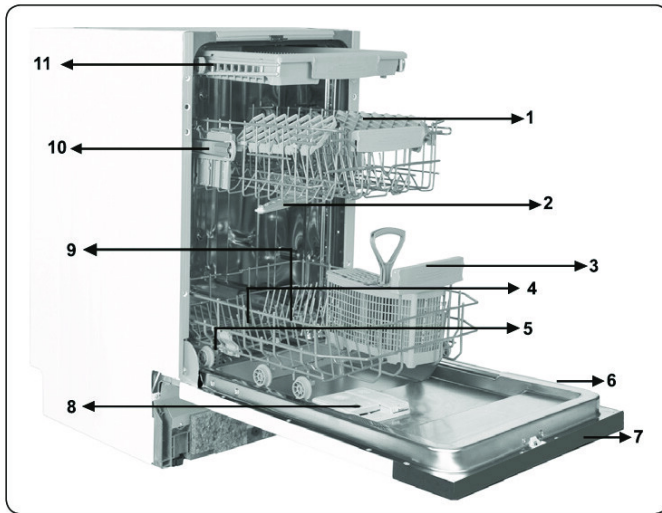

#### 3.1 General Appearance

1. Upper basket with racks
2. Upper spray arm
3. Lower basket
4. Lower spray arm
5. Filters
6. Rating plate
7. Control panel
8. Detergent and rinse-aid dispenser
9. Cutlery basket
10. Salt dispenser
11. Upper basket track latch
12. **Turbo Drying Unit:** This system enhances the drying performance of your dishes.

#### 3.2 Technical Specifications

Capacity	10 place settings
Dimensions Height Width Depth	820-870(mm) 450(mm) 570(mm)
Net weight	35,2 kg
Operating voltage / frequency	220-240V 50 Hz
Total current	10(A)
Total power	1900(W)
Water supply pressure	Maximum: 1 (Mpa) Minimum: 0.03 (Mpa)

## RECYCLING

- Some machine components and packaging consist of recyclable materials.
- Plastics are marked with the international abbreviations: (>PE<, >PP<, etc. )
- The cardboard parts consist of recycled paper. They can be put into waste paper containers for recycling.
- Material unsuitable for domestic waste must be disposed of at recycling centres.
- Contact a relevant recycling centre to obtain information about disposal of different materials.

## PACKAGING AND THE ENVIRONMENT

- Packaging materials protect your machine from damage that may occur during transportation. The packaging materials are environmentally friendly as they are recyclable. The use of recycled material reduces raw material consumption and therefore decreases waste production.

## CE Declaration of Conformity

We declare that our products meet the applicable European Directives, Decisions and Regulations and the requirements listed in the standards referenced.

## Disposal of Your Old Machine



The symbol on the product or on its packaging indicates that this product may not be treated as household waste. Instead, it shall be taken to the applicable collection point for the recycling of electrical and electronic equipment. By ensuring

this product is disposed of correctly, you will help prevent potential negative consequences for the environment and human health, which could otherwise be caused by inappropriate waste handling of this product. For more detailed information about recycling this product, please contact your local city office, your household waste disposal service or the shop where the product was purchased.

## 4 BEFORE USING THE APPLIANCE

### 4.1 Preparing Your Dishwasher For First Use

- Make sure the electricity and supply water specifications match the values indicated in the installation instructions for the machine.
- Remove all packaging material inside the machine.
- Set the water softener level.
- Fill the rinse aid compartment..

### 4.2 Salt Usage (IF AVAILABLE)

For a good washing function, the dishwasher needs soft, i.e. less calcareous water. Otherwise, White lime residues will remain on the dishes and the interior equipment. This will negatively affect your machine's washing, drying and shining performance. When water flows through the softener system, the ions forming the hardness are removed from the water and the water reaches the softness required to obtain the best washing result. Depending on the level of hardness of the inflowing water, these ions that harden the water accumulate rapidly inside the softener system. Therefore, the softener system has to be refreshed so that it operates with the same performance also during the next wash. For this purpose, dishwasher salt is used.

Machine can only be used by special dishwasher salt to soften the water. Do not use any small grained or powdered type of salts which can easily soluble. Using any other type of salt can damage your machine.

### 4.3 Fill The Salt (IF AVAILABLE)

To add softener salt, open the salt compartment cap by turning it counter clockwise. **(1)** **(2)** At first use, fill the compartment with 1 kg salt and water **(3)** until it is almost overflowing. If available, using a funnel **(4)** will make filling easier. Replace the cap and close it. After every 20-30 Cycles add salt into your machine until it fills up (approx. 1 kg).

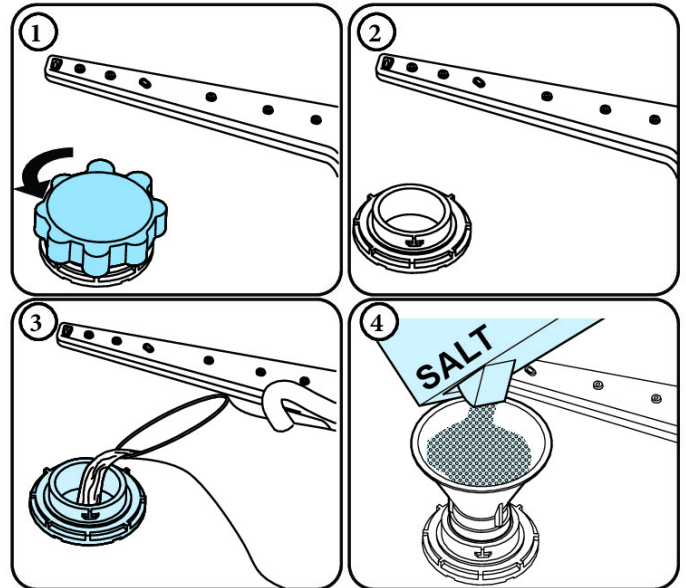

#### Only add water to the salt compartment on first use.

Use softener salt specifically produced for use in dishwashers.

When you start your dishwasher, the salt compartment is filled with water, therefore put the softener salt in prior to starting your machine.

If the softener salt has overflowed and you do not start the machine immediately, run a short washing program to protect your machine against corrosion.

## 4.4 Test Strip

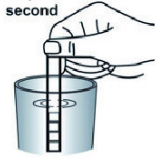
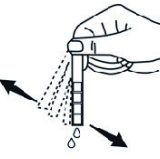
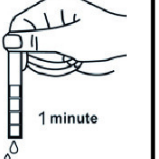
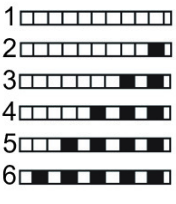
Run water through the tap (1min.)	Keep the strip in the water (1sec)	Shake the strip.	Wait (1min.)	Set the hardness level of your machine.
				

**NOTE:** The level is set to 3 as default. If the water is well water or has a hardness level above 90 dF, we recommend that you use filter and refinement devices.

## 4.5 Water Hardness Table

Level	German dH	French dF	British dE	Indicator
1	0-5	0-9	0-6	L1 is shown on the display.
2	6-11	10-20	7-14	L2 is shown on the display.
3	12-17	21-30	15-21	L3 is shown on the display.
4	18-22	31-40	22-28	L4 is shown on the display.
5	23-31	41-55	29-39	L5 is shown on the display.
6	32-50	56-90	40-63	L6 is shown on the display.

## 4.6 Water Softener System

The dishwasher is equipped with a water softener which reduces the hardness in the mains water supply. To find out the hardness level of your tap water, contact your water company or use a test strip (if available).

## 4.7 Setting

**In order to change the salt level, follow the below steps:**

- Open the door of the machine.
- Turn on the machine, and press the Programme button as soon as the machine is turned on.
- Hold down the Programme button until "SL" disappears.
- The machine will display the last setting.
- Set the level by pressing the Programme button.
- Turn off the machine to save the setting.

## 4.8 Detergent Usage

Only use detergents specifically designed for domestic dishwashers. Keep your detergents in cool, dry places out of reach of children.

Add the proper detergent for the selected program to ensure the best performance. The amount of detergent needed depends on the cycle, load size, and soil level of dishes.

Do not fill detergent into the detergent compartment more than required; otherwise you can see whitish streaks or bluish layers on glass and dishes and may cause glass corrosion. Continued use of too much detergent may cause machine damage.

Using little detergent can result in poor cleaning and you can see whitish streaks in hard water.

See the detergent manufacturer's instructions for a further information.

## 4.9 Filling The Detergent

Push the latch to open the dispenser and pour in the detergent.

Close the lid and press it until it locks in place. The dispenser should be refilled just before the start of each programme. If the dishes are heavily soiled, place additional detergent in the pre-wash detergent chamber.

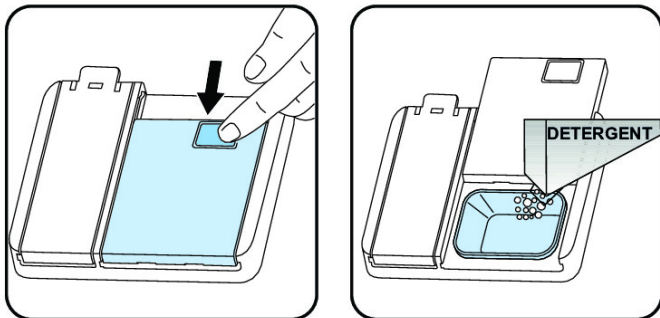

## 4.10 Using Combined Detergents

These products should be used according to the manufacturer's instructions.

Never put combined detergents into the interior section or the cutlery basket.

Combined detergents contain not only the detergent but also rinse-aid, salt

replacement substances and additional components depending on the combination.

We recommend you do not use combined detergents in short programmes.

Please use powder detergents in such programmes.

If you encounter problems when using combined detergents, please contact the detergent manufacturer.

When you stop using combined detergents, make sure that water hardness and rinse aid settings are set to the correct level.

## 4.11 Rinse-aid Usage

The rinse aid helps to dry the dishes without streaks and stains. Rinse-aid is required for stain-free utensils and clear glasses. The rinse aid is automatically released during the hot rinse phase. If rinse aid dosage setting set too low, whitish stains remains on dishes and dishes do not dry and washed clean.

If rinse aid dosage setting set too height, you can see bluish layers on glass and dishes.

## 4.12 Filling The Rinse-aid And Setting

To fill the rinse aid compartment, open the rinse-aid compartment cap. Fill the compartment with rinse aid to the MAX level and then close the cap. Be careful not to overfill the rinse aid compartment and wipe up any spills.

**In order to change the rinse aid level, follow the below steps before turning on the machine:**

- Open the door of the machine.
- Turn on the machine, and press the Programme button as soon as the machine is turned on.
- Hold down the Programme button until "rA" disappears. Rinse aid setting follows water hardness setting.
- The machine will display the last setting.
- Change the level by pressing the Programme button.
- Turn off the machine to save the setting.

The factory setting is “4”.

If the dishes are not drying properly or are spotted, increase the level. If blue stains form on your dishes, decrease the level.

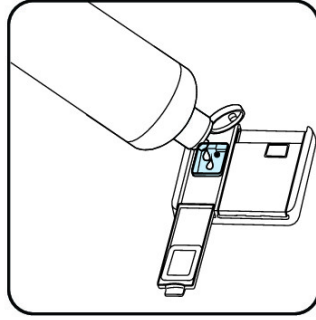
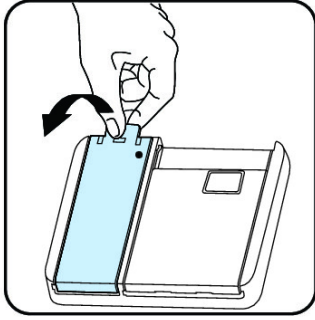

Level	Brightener Dose	Indicator
1	Rinse-aid not dispensed	r1 is shown on the display.
2	1 dose is dispensed	r2 is shown on the display.
3	2 doses are dispensed	r3 is shown on the display.
4	3 doses are dispensed	r4 is shown on the display.
5	4 doses are dispensed	r5 is shown on the display.

## 5 LOADING YOUR DISHWASHER

For best results, follow these loading guidelines.

Loading the household dishwasher up to the capacity indicated by the manufacturer will contribute to energy and water savings.

Manual pre-rinsing of tableware items leads to increased water and energy consumption and is not recommended. You can place cups, glasses, stemware, small plates, bowls, etc. in upper basket. Do not lean long glasses against one another or they cannot remain steady and may receive damage.

When placing long stem glasses and goblets, lean them against the basket edge or rack and not against other items.

Place all containers such as cups, glasses and pots into the dishwasher with the opening facing downwards otherwise water can collect on items.

If there is cutlery basket in machine, you are recommended to use the cutlery grid in order to obtain the best result. Place all large (pots, pans, lids, plates, bowls etc.) and very dirty items in the lower rack.

Dishes and cutlery should not be placed above each other.



**WARNING:** Take care not to obstruct the rotation of spray arms.



**WARNING:** Make sure after loading the dishes do not prevent opening the detergent dispenser.

### 5.1 Recommendations

Remove any coarse residue on dishes before placing the dishes in the machine. Start the machine with full load.



Do not overload the drawers or place dishes in the wrong basket.



**WARNING:** To avoid any possible injuries, place long-handle and sharp-pointed knives with their sharp points facing down or horizontally on the baskets.

## Two Folding Racks

The folding racks allow large items, such as pots and pans, to be placed more easily. Each part can be folded separately. They can either be raised upwards or folded down.

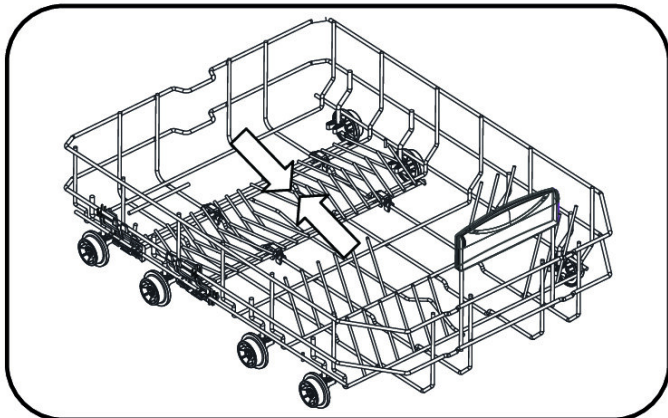
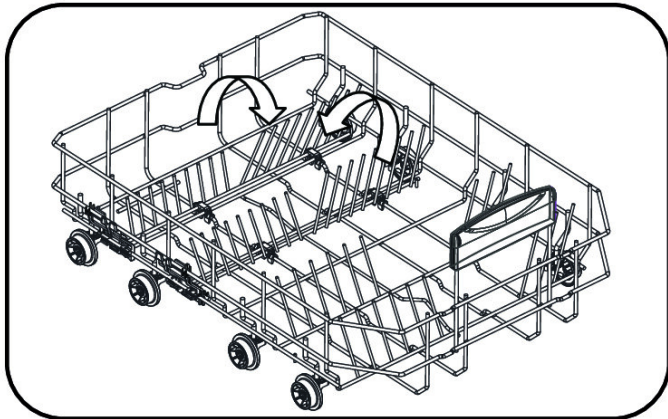

## Upper Basket

### Height Adjustment

Turn the Rail Stop Clips, at the ends of the rails, to the sides to open them (as shown in the image below), then pull out and remove the basket. Change the position of the wheels, then reinstall the basket to the rail, making sure to close the Rail Stop Clips. When the upper basket is in the higher position, large items such as pans can be placed on the lower basket.

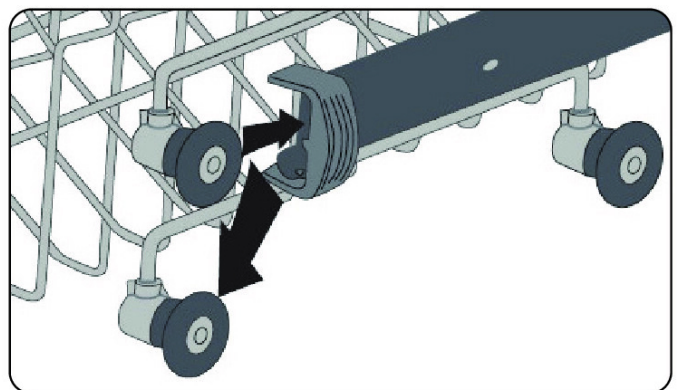
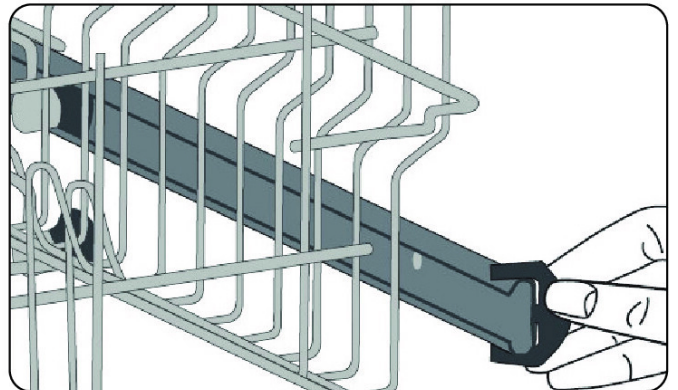

## Top basket

### Fixed Rack

Upper basket racks have two positions: open (a) and closed (b). You can place cups on the racks to be washed. You can also place long forks, knives and spoons on the racks laterally.

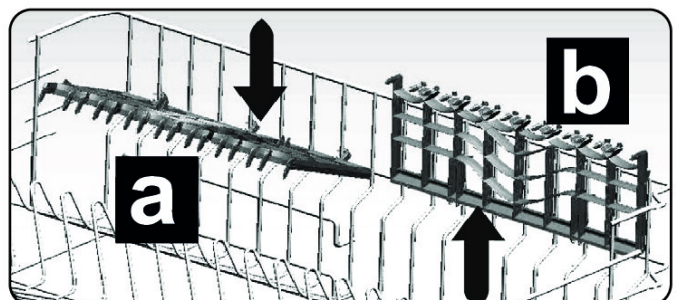

## Upper Cutlery Basket

The upper cutlery basket is designed for the placement of large and small cutlery and utensils.

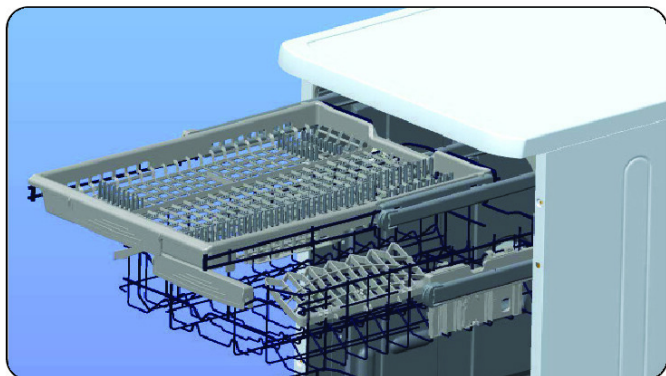

It is easily removed from the dishwasher, therefore allows ease of use when removing your items, along with the basket, after washing.

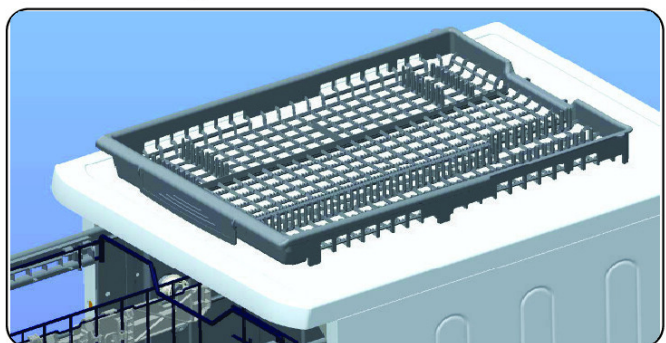

**WARNING:** Knives and other sharp objects must be placed horizontally in the cutlery basket.

## SOFT TOUCH

### Top basket

#### Height Adjustable Rack

These racks are designed to increase the capacity of the top basket. You can place your glasses and cups on the racks. You can adjust the height of these racks. Thanks to this feature, you can place different sizes of glasses under these racks.

Thanks to height adjustment plastics mounted on the basket, you can use your racks in 2 different heights. In addition, you can place long forks, knives and spoons on these racks laterally, so that they do not block the revolution of propeller.

The soft touch feature on the racks serves to place the fine stemmed glass.

The wineglass is placed in the area shown at the picture.

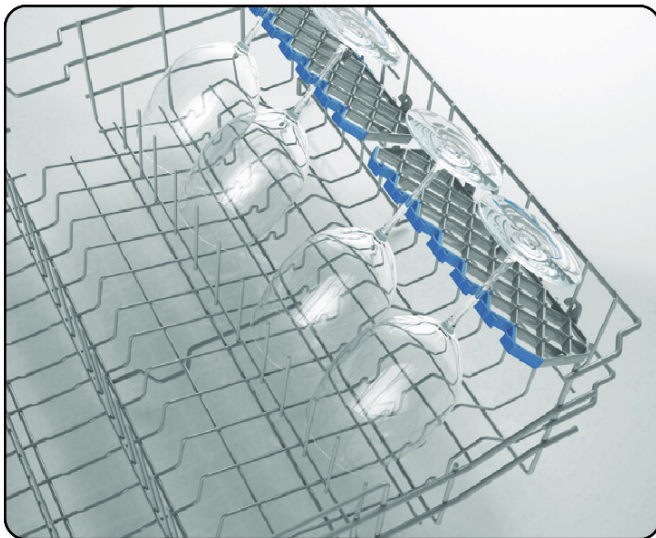
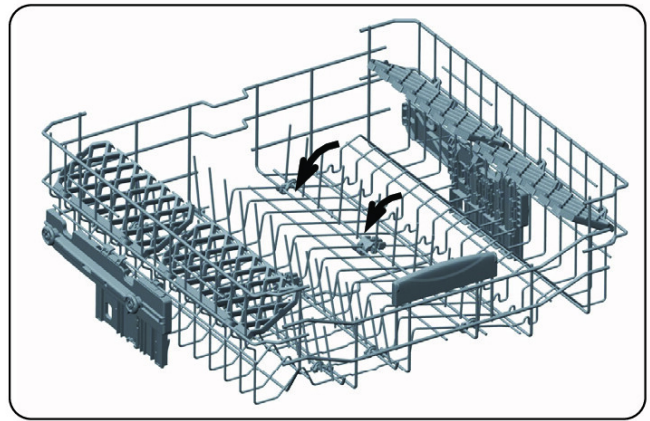

#### Foldable racks

Foldable racks on the upper basket are designed in order to let you place big items easier such as pots, pans, etc. If requested, each part can be folded separately, or all of them can be folded and larger spaces can be obtained. You can use foldable racks by raising them upwards, or by folding down.

## 5.2 Alternative Basket Loads

### Lower Basket

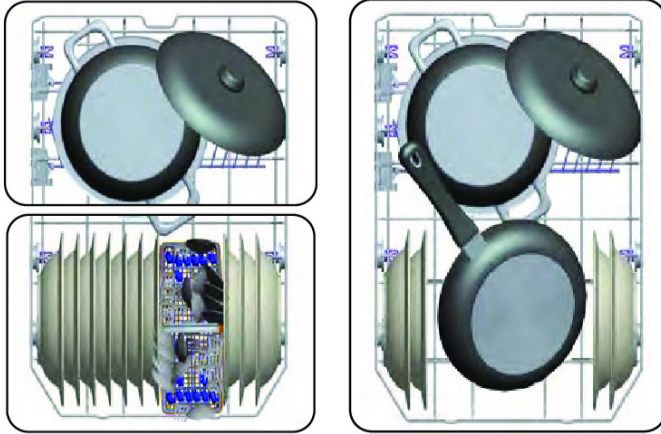

### Top Basket

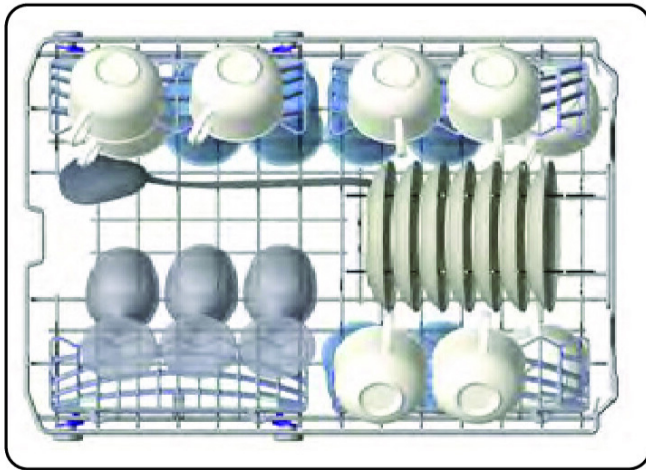

### Incorrect Loads

Incorrect loading can cause poor washing and drying performance. Please follow the manufacturer's recommendations for a good performance result.

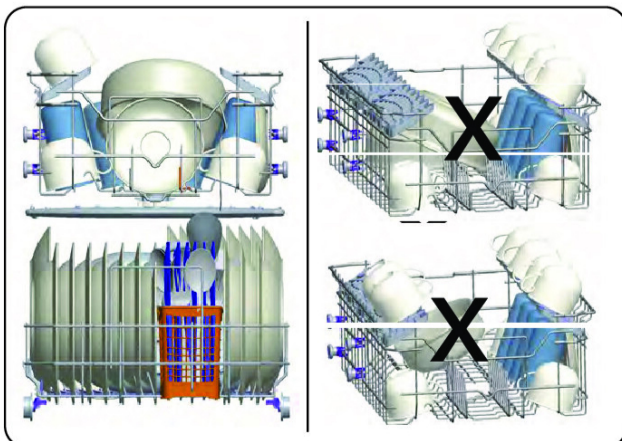

### Important Note For Test Laboratories

For detailed information required for tests according to EN normatives and a softcopy of the manual, please send the model name and serial number to the following address:

[dishwasher@standardtest.info](mailto:dishwasher@standardtest.info)

## 6. PROGRAMME TABLE

Programme	Duration (min)	Description
Eco	185	Standard program for normally soiled daily using dishes with reduced energy and water consumptions.
Smart 60°C - 70°C	106 - 152	Auto program for heavily soiled dishes.
Smart 50°C - 60°C	88 - 104	Auto program for normally soiled dishes.
Smart 30°C - 50°C	66 - 80	Auto program for normally soiled delicate dishes.
Hygiene 70°C	124	Suitable for heavily soiled dishes requiring hygienic washing
Super 50'	50	Suitable for normally soiled daily dishes with faster program.
Dual Pro Wash 60°C	106	Suitable for both lightly soiled delicate glassware on upper rack and heavily soiled crockery on lower rack.
Quick 30'	30	Suitable for lightly soiled dishes and quick wash.
Mini 14'	14	Fastest program for lightly soiled and recently used dishes and suitable for 4 place settings.



**NOTE:** THE PROGRAMME DURATION MAY CHANGE ACCORDING TO THE AMOUNT OF DISHES, THE WATER TEMPERATURE, THE AMBIENT TEMPERATURE AND SELECTED ADDITIONAL FUNCTIONS.

- Only use powder detergent for short programmes.
- Short programmes do not include drying.
- To assist drying, we recommend slightly opening the door after a cycle is complete.

## 7 THE CONTROL PANEL

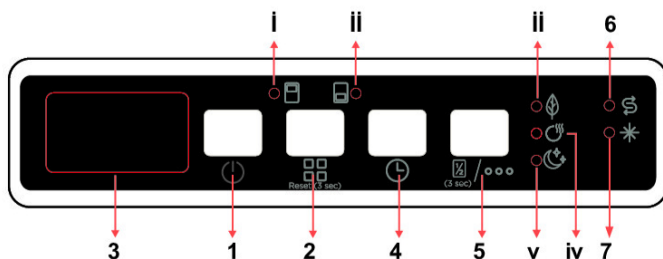

1. On/Off button
2. Programme button
3. Display
4. Delay button
5. Options button
- i. Upper Basket - Half Load led
- ii. Lower Basket - Half Load led
- iii. Energy Save led
- iv. Extra Dry led
- v. Extra Silent led
6. Salt lack warning indicator
7. Rinse Aid lack warning indicator

### 1. On/Off Button

Turn the machine on by pressing On/Off button. When machine is on, "--" will be shown on the Display (3).

### 2. Programme Button

Select a suitable programme for your dishes by pressing Programme button. The programme will start automatically when the door is closed.

### 3. Display

The Display shows the number and duration of the selected programme alternately and the remaining time during operation.

### 4. Delay Button

Press the Delay Start button to delay the start time of a programme for 1 hour up to 19 hours. Pressing once will delay the start time for 1 hour, and continuing to press the button will increase the delay duration. Press the Delay button to change or

cancel the delayed start. If you turn off the machine after activating the delay time, the delayed time is cancelled.

### 5. Options Button

Press the Options button once to activate the Energy Save option. Select the Energy Save option to enable the door of the machine to open at the end of the programme to increase drying efficiency. This function also saves energy by operating at a lower temperature. Energy Save led (iii) will illuminate.

Press the Options button twice to activate the Extra Dry option. Select Extra Dry option to add extra drying steps to a programme in order to obtain drier dishes. This option increases water temperature of the final rinse step and duration of the drying step. Extra Dry led (iv) will illuminate.

Press the Options button three times to activate the Extra Silent option. Select Extra Silent option to decrease the water pressure, therefore providing a more sensitive and silent wash. This option can only be selected at the beginning of a programme. Extra Silent led (v) will illuminate.



**NOTE:** If an extra feature has been used on the most recent wash programme, this feature will remain active on the next selected programme. To cancel this feature on the newly selected wash programme, press the feature button until the light on the button switches off.

### 6. Salt Lack Warning Indicator

When there is insufficient softening salt, the Salt Lack Warning Indicator will illuminate to indicate the salt chamber needs filling.

### 7. Rinse Aid Lack Warning Indicator

When there is insufficient rinse aid, the Rinse Aid Lack Warning Indicator will illuminate to indicate the rinse aid chamber

needs filling.



**NOTE:** If you decide not to start the selected programme, please see the "Changing a Programme" and "Cancelling a Programme" sections.

### Changing a Programme

Follow the steps below to change a programme while in operation.

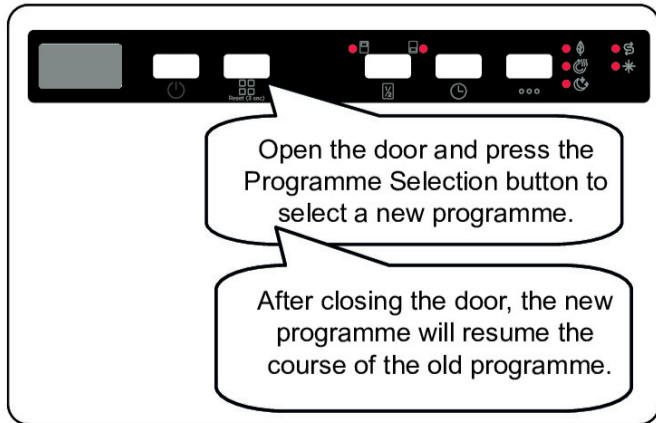

**NOTE:** Open the door slightly at first to stop a programme before it is complete in order to avoid water spillage.

### Cancelling a Programme

Follow the steps below to cancel a programme while in operation.

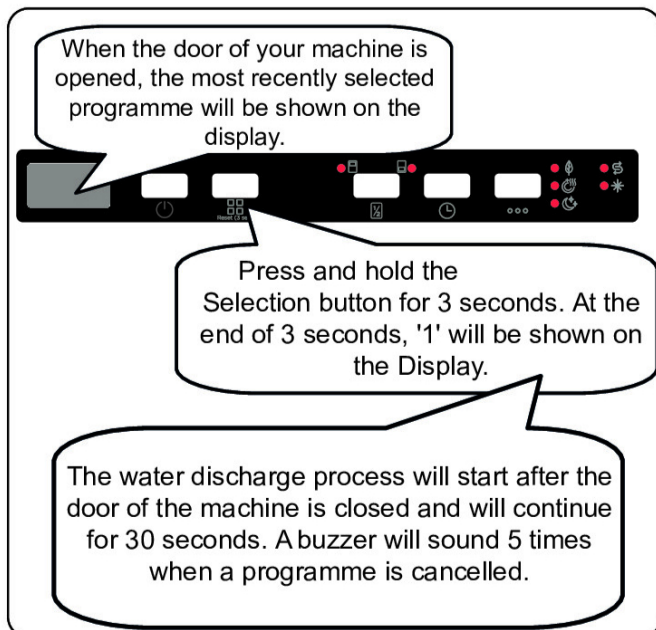

### Switching The Machine Off

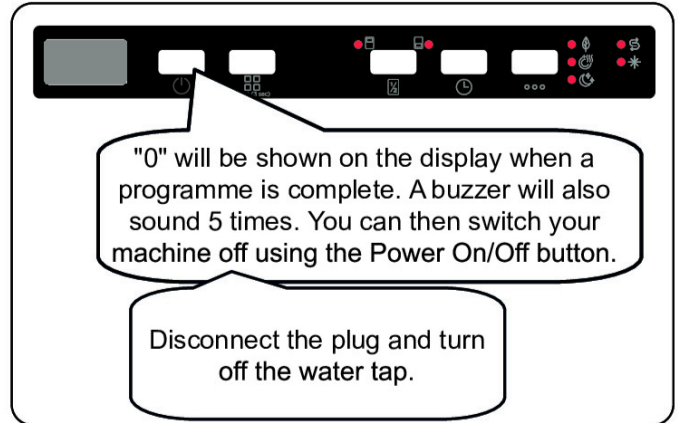

**NOTE:** Do not open the door before a programme is complete.



**NOTE:** Leave the door slightly open at the end of a wash programme to speed up drying.



**NOTE:** If the door of the machine is opened or the power is cut during operation, the program will continue when the door is closed or the power returns.

### Buzzer Sound Control

To change the buzzer sound level, follow the below steps:

1. Open the door and press Program (2) and Delay (4) buttons simultaneously for 3 seconds.
  2. When sound setting is recognized, buzzer gives a long sound and machine will display last set level, from "S0" to "S3".
  3. To decrease sound level press Program button (2). To increase sound level, press Delay button (4).
  4. To save the selected sound level, turn off the machine.
- "S0" level means all voices are off. Factory setting is "S3".

## Save Power Mode

To activate or deactivate Save Power Mode, follow the below steps:

1. Open the door and press Delay (4) and Options (5) buttons simultaneously for 3 seconds.
2. After 3 seconds, the machine will display last Setting, "IL1" or "ILO".
3. When Save Power Mode is activated, "IL1" will be displayed. On this mode, interior lights will turn off 4 minutes after the door is opened, and the machine will turn off after 15 minutes of no activity in order to save energy.
4. When Save Power Mode is deactivated "ILO" will be displayed. If Save Power Mode is deactive, interior lights will be on as long as the door is open, and the machine will always be on unless it is turned off by user.
5. To save the selected setting, turn off the machine.

In factory setting, Save Power Mode is active.

## Natural Ion Tech (Model Depending)

This function provides extra hygiene to the machine thanks to Ion Technology It operates as an independent program. This function is activated by pressing Program (2) and Options (5) buttons simultaneously for 3 seconds in ready state. At the end of 3 seconds, "Ion" will be displayed which indicates Natural Ion Tech function is activated. The button is released after "Ion" is displayed. If no intervention by user, 24 hour after activation of Natural Ion Tech function, it is automatically cancelled.



**NOTE:** If machine is turned off, Natural Ion Tech function is cancelled.



**NOTE:** Natural Ion Tech function does not work with any program.

## Crystalight (Model Depending)

This technology which have Ion and Light Technology together, provides to extra hygiene. It prevents bad odor during a washing program that includes a drying step.

Crystalight function is activated or deactivated before starting program in ready state by pressing Program (2) and Options (5) buttons simultaneously for 6 seconds. At the end of 6 seconds, "U1" will be displayed which indicates Crystalight function is activated. When it is deactivated, at the end of 6 seconds, "U0" will be displayed. Crystalight setting follows Natural Ion Tech setting.

Default set is "U0".



**NOTE:** If user do not deactivate Crystalight function at the end of program, it will remain active until the machine turns off.



**NOTE:** If Crystalight or Natural Ion Tech function is active, Natural Ion Tech warning led lights up like dimming during door is open.

## Infoled 2.1 (Model Depending)

LED Indicator	State of the Machine
Red, continuous	The machine is running a program.
Red, flashing	A program is cancelled.
Red, flashing rapidly	The machine has a fault. Refer to section " <b>Automatic fault warnings and what to do</b> ".
Green, continuous	A program is finished.

## 8 CLEANING AND MAINTENANCE

Cleaning your dishwasher is important to maintain the machine's service life

Make sure that the water softening setting (If available) is done correctly and correct amount of detergent is used to prevent limescale accumulation. Refill the salt compartment when the salt sensor light comes on. Oil and limescale may build up in your Dishwasher over time. If this occurs:

- Fill the detergent compartment but do not load any dishes. Select a programme which runs at high temperature and run the Dishwasher empty. If this does not clean your Dishwasher sufficiently, use a cleaning agent designed for use with dishwashers.
- To extend the life of your dishwasher, clean the appliance regularly on each month
- Wipe the door seals regularly with a damp cloth to remove any accumulated residue or foreign objects.

### 8.1 Filters

Clean the filters and spray arms at least once a week. If any food waste remains or foreign objects on the coarse and fine filters, remove them and clean them thoroughly with water.

a) Micro Filter b) Coarse Filter  
c) Metal Filter

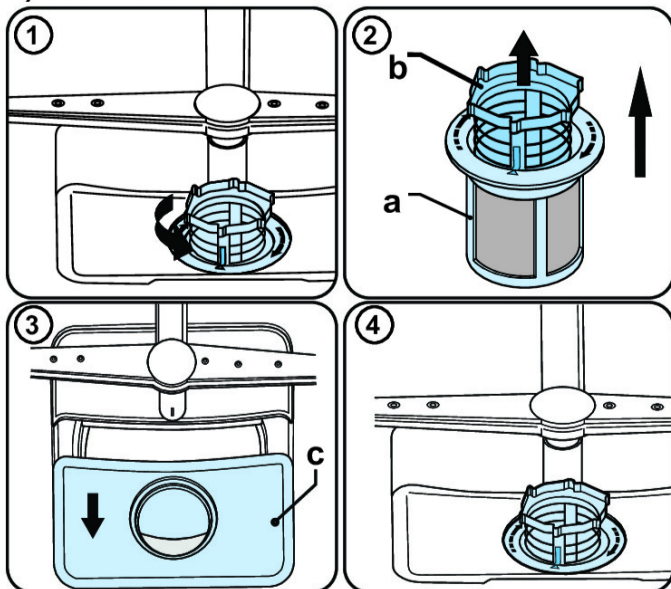

To remove and clean the filter combination, turn it counter clockwise and remove it by lifting it upwards (1). Pull the coarse filter out of the micro filter (2). Then pull and remove the metal filter (3). Rinse the filter with lots of water until it is free of residue. Reassemble the filters. Replace the filter insert, and rotate it clockwise (4).

- Never use your dishwasher without a filter.
- Incorrect fitting of the filter will reduce the washing effectiveness.
- Clean filters are necessary for proper running of the machine.

### 8.2 Spray Arms

Make sure that the spray holes are not clogged and that no food waste or foreign object is stuck to the spray arms. If there is any clogging, remove the spray arms and clean them under water. To remove the upper spray arm undo the nut holding it in position by turning it clockwise and pulling it downwards. Make sure that the nut is properly tightened when refitting the upper spray arm.

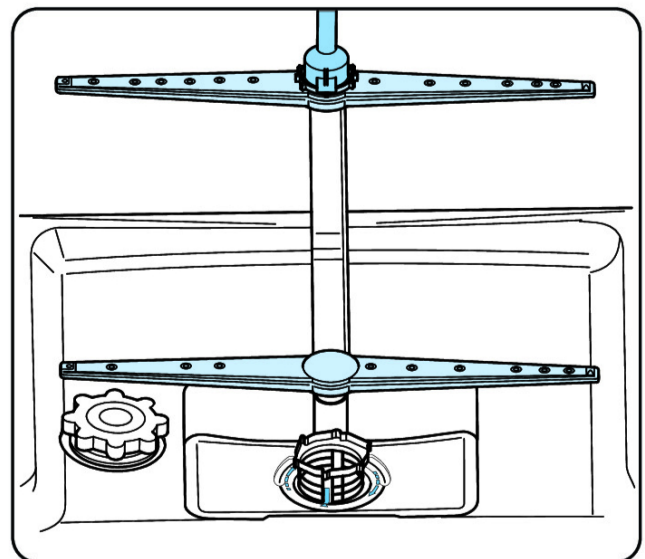

### 8.3 Drain Pump

Large food residues or foreign objects which were not captured by the filters may block the waste water pump. The rinsing water will then be above the filter.

 **Warning Risk of cuts!**

When cleaning the waste water pump, ensure that you do not injure yourself on pieces of broken glass or pointed implements.

In this case:

1. First always disconnect the appliance from the power supply.
2. Take out baskets.
3. Remove the filters.
4. Scoop out water, use a sponge if required.
5. Check the area and remove any foreign objects.
6. Install filters.
7. Re-insert baskets.

## 9 TROUBLESHOOTING

FAULT	POSSIBLE CAUSE	TROUBLESHOOTING
The programme does not start.	Your Dishwasher is not plugged in.	Plug your Dishwasher in.
	Your Dishwasher is not switched on.	Switch your Dishwasher on by pressing the On/Off button.
	Fuse blown.	Check your indoor fuses.
	Water inlet tap is closed.	Turn on the water inlet tap.
	Your Dishwasher door is open.	Close the Dishwasher door.
	Water inlet hose and machine filters are clogged.	Check the water inlet hose and machine filters and make sure they are not clogged.
Water remains inside the machine.	Water drain hose is clogged or twisted.	Check the drain hose, then either clean or untwist it.
	The filters are clogged.	Clean the filters.
	The programme is not finished yet.	Wait until the programme is finished.
Machine stops during washing.	Power failure.	Check mains power.
	Water inlet failure.	Check water tap.
Shaking and hitting noises are heard during a wash operation.	The spray arm is hitting the dishes in the lower basket.	Move or remove items blocking the spray arm.
Partial food wastes remain on the dishes.	Dishes placed incorrectly, sprayed water not reaching affected dishes.	Do not overload baskets.
	Dishes leaning each another.	Place dishes as instructed in the section on loading your dishwasher.
	Not enough detergent used.	Use the correct amount of detergent, as instructed in the programme table.
	Wrong wash programme selected.	Use the information in the programme table to select the most appropriate programme.
	Spray arms clogged with food waste.	Clean the holes in the spray arms with thin objects.
	Filters or water drain pump clogged or filter misplaced.	Check the drain hose and filters are correctly fitted.

FAULT	POSSIBLE CAUSE	TROUBLESHOOTING
Whitish stains remains on dishes.	Not enough detergent used.	Use the correct amount of detergent, as instructed in the programme table.
	Rinse aid dosage and/or water softener setting set too low.	Increase rinse aid and/or water softener level.
	High water hardness level.	Increase water softener level and add salt.
	Salt compartment cap not closed properly.	Check that the salt compartment cap is closed properly.
Dishes do not dry.	Drying option is not selected.	Select a programme with a drying option.
	Rinse aid dosage set too low.	Increase rinse aid dosage setting.
Rust stains form on the dishes.	Stainless-steel quality of the dishes is insufficient.	Use only dishwasher-proof sets.
	High level of salt in wash water.	Adjust the water hardness level using water hardness table.
	Salt compartment cap not closed properly.	Check that the salt compartment cap is closed properly.
	Too much salt spilled in the Dishwasher while filling it with salt.	Use funnel while filling salt to the compartment to avoid spillage.
	A poor mains grounding.	Consult a qualified electrician immediately.
Detergent remains in the detergent compartment.	Detergent was added when the detergent compartment was wet.	Make sure detergent compartment is dry before use.

## AUTOMATIC FAULT WARNINGS AND WHAT TO DO

TROUBLE CODE	POSSIBLE FAULT	WHAT TO DO
FF	Water inlet system failure	Make sure the water inlet tap is open and water is flowing.
		Separate the inlet hose from the tap and clean the filter of the hose.
		Contact for service if the error continues.
F5	Pressure system failure	Contact for service.
F3	Continuous water input	Close the tap and contact for service.
F2	Inability to discharge water	Water discharge hose and filters may be clogged.
		Cancel the program.
		If the error continues, contact for service.
F8	Heater error	Contact for service.
F1	Overflow	Unplug the machine and close the tap.
		Contact for service.
FE	Faulty electronic card	Contact for service.
F7	Overheating	Contact for service.
F9	Divisor position error	Contact for service.
F6	Faulty heater sensor	Contact for service.
HI	High voltage failure	Contact for service.
LO	Low voltage failure	Contact for service.

The installation and repairing procedures should always be carried out by the Authorised Service Agent in order to avoid possible risks. The manufacturer shall not be held liable for damages that may arise from procedures carried out by unauthorised persons. Repairs may be carried out by technicians only. If a component has to be replaced, ensure that only original spare parts are used.

Improper repairs or use of non-original spare parts may cause considerable damage and put the user at considerable risk.

Contact information for your customer service can be found on the back of this document. Function-relevant genuine spare parts according to the corresponding Ecodesign order can be obtained from Customer Service for a period of at least 10 years from the date on which your appliance was placed on the market within the European Economic Area.

## THE PRODUCT FICHE

Supplier's trade mark	DELVENTO
Supplier's model	VWB4900
Capacity of dishwasher	10
The energy efficiency class	A+++
Annual energy consumption in kWh per year (AEc) ( 280 Cycle )*	188
Energy consumption (Et) (kWh per cycle)	0,657
Off-mode power consumption (W) (Po)	0,50
Left-on mode power consumption (W) (Pi)	1,00
Annual water consumption in litres per year (AWc) ( 280 Cycle )**	2520
Drying efficiency class***	A
Standard programme name****	Eco
Programme time for standard cycle ( min)	185
Duration of the left-on mode (T <sub>1</sub> ) (min)	15
Airborne acoustical noise emissions ( dB(A) re 1 pW )	44
Freestanding/Built-in	Built-in

\* Energy consumption **188** kwh per year, based on 280 standard cleaning cycles using cold water fill and the consumption of low power modes. Actual energy consumption will depend on how the appliance is used.

\*\* Water consumption **2520** litres per year based on 280 standard cleaning cycles. Actual water consumption will depend on how appliance is used.

\*\*\* Drying efficiency class **A** on a scale from G (least efficient) to A (most efficient).

\*\*\*\* The "**Eco**" is the standard cleaning cycle to which the information in the label and the fiche relates. This programme is suitable to clean normally soiled tableware and it is the most efficient programme in terms of combined energy and water consumption.

# Designed for perfect life!



*Please keep the instructions safe for later use.*

Made in Turkey

Vestel Beyaz Esya San, Ve Tic A.S.

Adress: Organize Sanayi Bolgesi

45030 Manisa / TURKEY

Tel: (+90) 236 226 30 00



Importer

000 «Delventa»

Kashirskoye av 13B

(floor 8, apartments 1/6)

Moscow, 115230

Feedback: [info@delventa.ru](mailto:info@delventa.ru)

CE

EAC