



Gressei

РУКОВОДСТВО ПО ЭКСПЛУАТАЦИИ



Аэрогриль
GAF-1824

Спасибо, что выбрали технику GRESSEL.
Продукция торговой марки GRESSEL – это высокое качество, надежность и стильный дизайн. Мы уверены, что вы будете довольны нашими товарами.

Всю нашу продукцию вы можете найти на нашем сайте **www.gressel.ru**. Перед началом эксплуатации рекомендуем внимательно ознакомиться с данным руководством.

Общие сведения	4
Указания по безопасности при работе с прибором	6
Устройство аэрогриля	7
Панель управления	8
Советы по приготовлению	10
Перед первым использованием	14
Эксплуатация прибора	14
Уход и чистка	16
Транспортировка и хранение	17
Устранение неполадок	18
Утилизация	19
Технические характеристики	19
Условия гарантийного обслуживания	21

- Пожалуйста, внимательно ознакомьтесь с данным руководством.
- Игнорируя инструкции по технике безопасности, производитель не несет ответственности за ущерб.
- Используйте прибор только по назначению и в соответствии с указаниями, изложенными в данном руководстве.
- Не используйте устройство, если шнур питания поврежден. Обратитесь в Авторизованный сервисный центр за заменой поврежденного шнура.
- Не погружайте устройство в воду или другие жидкости.
- Устанавливайте устройство только на ровную, устойчивую поверхность.
- Не оставляйте устройство без присмотра, если оно подключено к источнику питания.
- Прибор предназначен для использования в бытовых условиях: домах, офисах, квартирах, гостиницах.

- Прибор не предназначен для коммерческого или промышленного использования.
- Если устройство перестало работать, упало, получило повреждения, подверглось воздействию влаги или находилось на улице, не пытайтесь его использовать. Обратитесь в Авторизованный сервисный центр для проведения ремонта.
- Данное изделие может использоваться детьми в возрасте от 8 лет и старше, а также лицами с ограниченными физическими, сенсорными или умственными способностями или с недостатком опыта и знаний, если они находятся под наблюдением или проинструктированы относительно безопасного использования изделия и понимают связанные с этим опасности.

Указания по безопасности при работе с прибором

- Не позволяйте детям играть с прибором.
- Перед включением убедитесь, что указанное на приборе напряжение соответствует напряжению вашей электросети.
- Не беритесь за вилку или устройство мокрыми руками.
- Перед чисткой прибора обязательно отключайте устройство от электросети.
- Не переносите аэрогриль, держа его за шнур питания.
- Используйте только те аксессуары, которые рекомендованы производителем.
- Не размещайте аэрогриль или шнур питания рядом с нагревательными приборами или горячими поверхностями.
- Не ставьте устройство на легковоспламеняющиеся материалы, такие как скатерть или шторы, или рядом с ними.
- Не оставляйте включенный аэрогриль без присмотра.
- Корпус устройства может нагреваться, беритесь только за ручку.

1. Крышка аэрогриля
2. Верхняя часть корпуса
3. Нижняя часть корпуса
4. Основание
5. Ручка
6. Панель управления
7. Чаша
8. Отверстие для выхода воздуха
9. Смотровое окошко
10. Шнур

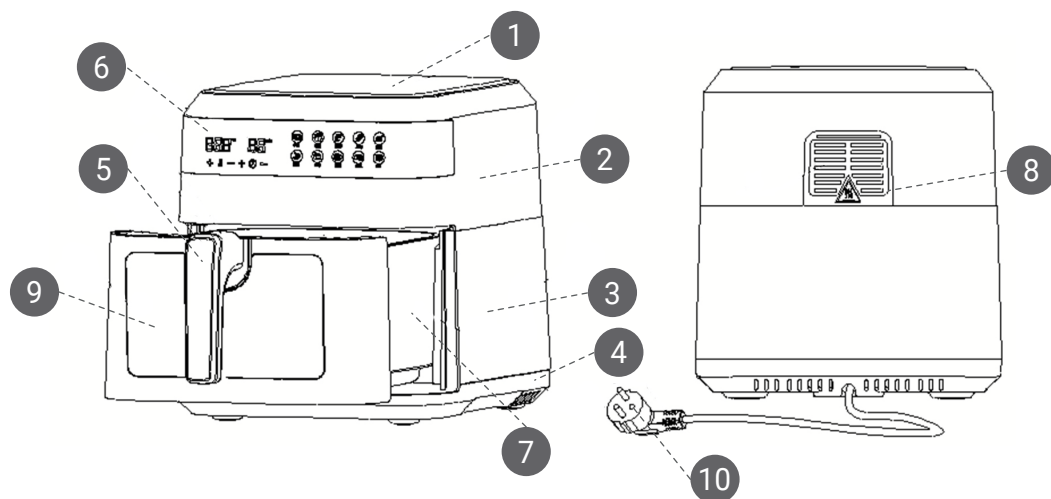

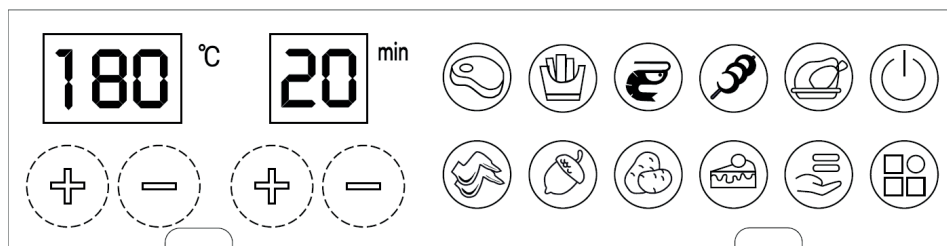

Кнопка «включения/выключения» при нажатии на кнопку «вкл/выкл» устройство по умолчанию установит температуру 200°C, а время приготовления – 15 минут. При повторном нажатии кнопки «вкл/выкл» начнется процесс приготовления. Чтобы выключить устройство удерживайте кнопку «вкл/выкл» 3 секунды.

Во время приготовления, вы можете использовать **кнопку «включения/выключения»** , чтобы поставить приготовление на паузу и снова возобновить приготовление.





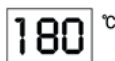

Кнопка «выбор программы» предназначена для выбора 9 предустановленных программ и 1 пользовательской программы. Описание программ вы найдёте далее, в главе Советы по приготовлению.



Температура. Цифровые значения на дисплее показывают установленную температуру.







Кнопки «увеличения / уменьшения температуры»  
увеличивают/уменьшают температуру приготовления на 5°C. Если удерживать кнопку, то температура будет увеличиваться/уменьшаться быстрее. Максимальная температура 200°C. Минимальная температура 80°C.

 **Таймер.** Цифровые значения на дисплее показывают установленное время приготовления. **Кнопки «увеличения/уменьшения времени»**  
увеличивают/уменьшают время приготовления на 1 минуту. Если удерживать кнопку, то время будет увеличиваться/уменьшаться быстрее. Максимальное время 60 минут. Минимальное время 1 минута.

- Вы сможете оценить идеально приготовленную жареную пищу – с корочкой снаружи, но нежную внутри. Жарьте, готовьте во фритюре и запекайте целый ряд вкусных блюд, сохраняя их полезные свойства.

Внимание! Аэрогриль использует горячий воздух для приготовления выбранных вами ингредиентов. Не наливайте масло в чашу аэрогриля во избежание возгорания.

При первом включении аэрогриля может появиться лёгкий дым или запах. Это нормально для многих нагревательных приборов. Это не влияет на безопасность вашего прибора.

В таблице ниже представлены рекомендации по приготовлению. После запуска программы вы можете настроить время и температуру самостоятельно с помощью кнопок «больше» / «меньше»  в полях «таймер»  и «температура»  . 





Время готовки может изменяться в зависимости от количества загружаемых ингредиентов и их степени нарезки.

Программы приготовления

Таблица ниже поможет вам выбрать основные настройки для ингредиентов.

Примечание: помните, что эти настройки являются ориентировочными. Поскольку ингредиенты различаются по происхождению, размеру, форме, а также марке, мы не можем гарантировать наилучшие настройки для ваших ингредиентов.

	Значок на панели управления	Название программы	Описание программы
1		«Стейк»	устанавливает температуру 200°C, время 13 минут
2		«Картофель фри»	устанавливает температуру 200°C, время 22 минуты
3		«Морепродукты»	устанавливает температуру 200°C, время 12 минут
4		«Шашлык»	устанавливает температуру 160°C, время 15 минут
5		«Курица»	устанавливает температуру 200°C, время 55 минут

6		«Куриные крылья»	устанавливает температуру 180°C, время 20 минут
7		«Орехи»	устанавливает температуру 180°C, время 15 минут
8		«Картофель»	устанавливает температуру 200°C, время 35 минут
9		«Пирог»	устанавливает температуру 150°C, время 25 минут
10		«Пользовательская»	устанавливает температуру 160°C, время 20 минут. Когда вы выбираете пользовательскую программу, вы можете настроить время и температуру самостоятельно. У данной программы есть функция памяти, она сохранит ваши предыдущие настройки

Советы



- Более мелкие ингредиенты обычно требуют немного меньше времени приготовления, чем более крупные.
- Большое количество ингредиентов требует немного больше времени приготовления, чем приготовление небольшой порции.
- Перемешивание более мелких ингредиентов в середине времени приготовления оптимизирует конечный результат и может помочь предотвратить неравномерную обжарку ингредиентов.

- Добавьте немного масла в свежий картофель для хрустящего результата. Готовьте ингредиенты в аэрогриле в течение нескольких минут после добавления масла.
- Не готовьте слишком жирные ингредиенты.
- Закуски, которые можно приготовить в духовке, также можно приготовить в аэрогриле.
- Оптимальное количество для приготовления хрустящего картофеля фри — 500 граммов.
- Вы можете использовать аэрогриль для разогрева блюд. Чтобы разогреть ингредиенты, установите температуру 150°C на 10 минут.
- Используйте готовое тесто для быстрого и легкого приготовления закусок с начинкой. Готовое тесто требует меньше времени на приготовление, чем домашнее.
- Используйте форму для выпечки если вы хотите испечь пирог, киш или если вы хотите обжарить нежные ингредиенты или ингредиенты с начинкой. Форму для выпечки необходимо поместить на решетку в чашу аэрогриля.

Внимание! Не используйте пластиковую, бумажную, другую пожароопасную посуду и упаковку для приготовления пищи в аэрогриле.

- Удалите все упаковочные материалы
- Протрите корпус устройства сначала влажной, а затем сухой тканью
- Промойте чашу аэрогриля теплой водой с моющим средством
- Устройство готово к работе

Эксплуатация прибора

- Достаньте чашу из аэрогриля и заполните продуктами в количестве, не превышающем отметку максимального уровня.
- Вставьте чашу обратно до щелчка.
- Включите аэрогриль, нажав кнопку «вкл/выкл» . На дисплее отобразятся настройки по умолчанию – температура 200°C и время приготовления 15 минут.
- Установите необходимые время и температуру. Или выберите одну из предустановленных программ, нажав на кнопку «выбор программы» .

- Нажмите кнопку «вкл/выкл» . Запустится процесс приготовления.
- Некоторые продукты могут потребовать перемешивания во время готовки. Установите таймер на половину от общего времени приготовления блюда. Когда таймер прозвенит – достаньте чашу, перемешайте ингредиенты, вставьте чашу обратно и заново установите таймер.
- Если по окончании готовки блюдо еще не готово, то установите его обратно и добавьте время приготовления.
- Для выключения аэрогриля нажмите и удерживайте в течение 3-х секунд кнопку «включения/выключения» . Прибор выключится, дисплей погаснет.

Будьте осторожны – в процессе приготовления пищи, поверхности аэрогриля могут сильно нагреться! Для перемещения аэрогриля используйте кухонные рукавицы. При извлечении решеток из чаши аэрогриля используйте ухваты.

Внимание!

Не используйте агрессивные или абразивные моющие средства, а также острые предметы (например, ножи или металлические щетки).

- Перед чисткой прибора всегда отключайте его от сети.
- Не погружайте чашу аэрогриля под струю воды сразу после приготовления. Из-за резкого перепада температур антипригарное покрытие чаши может отслоиться.
- Запрещается мыть чашу аэрогриля в посудомоечной машине. Есть риск отслоения антипригарного покрытия.
- Перед чисткой аэрогриля дайте ему остыть и мойте под проточной водой с мягким моющим средством.
- Корпус прибора протирайте сначала влажной, а затем сухой тканью.

- Перед хранением прибора очистите его в соответствии с описанием в разделе “Уход и чистка”. Храните прибор в заводской коробке в сухом месте вдали от солнечных лучей и нагревательных приборов.
- При транспортировке и хранении не подвергайте прибор механическим воздействиям, которые могут повредить прибор и/или нарушить целостность упаковки.

Проблема	Возможная причина	Решение
Аэрогриль не включается	Прибор не подключен к сети	Подключите прибор к сети
	Неправильно установлена корзина аэрогриля	Установите корзину в аэрогриль до щелчка
Блюдо не приготовилось до конца	Время приготовления было недостаточным	Увеличьте время приготовления
	Температура приготовления слишком маленькая	Увеличьте температуру
	Ингредиенты нарезаны слишком крупно или их слишком много	Уменьшите количество ингредиентов или нарежьте их мельче
Ингредиенты обжариваются неравномерно	Некоторые продукты при готовке необходимо перемешивать	Перемешивайте продукты во время готовки, например, картофель фри

- После окончания срока службы не выбрасывайте прибор вместе с бытовыми отходами. Передайте его в специализированный пункт для дальнейшей утилизации. Этим Вы поможете защитить окружающую среду.

Технические характеристики

- Мощность: 1500 Вт
- Напряжение: 220-240 В, 50/60 Гц
- Объем чаши: 6 литров
- Модель: GAF-1824
- Класс защиты: I

Срок службы: 3 года.

Срок гарантии: 12 месяцев.

Дата изготовления указана на шильдике



Товар сертифицирован

RU

Производитель:

Хуаю Илектрикэл Эпплаинс Групп Ко, ЛТД. 168 Хуаньчэн Нос Род, Чжоусян Таун, Цыси Сити, Нинбо, Китай.

Импортер/Уполномоченная организация для принятия претензий на территории РФ:

ООО «Трейдинг-БТ». 109316, Г. Москва, вн.тер.г. муниципальный округ Текстильщики, пр-кт Волгоградский, д. 47, этаж 4, помещ. А, офис 403А.

Телефон горячей линии:

8(495) 488-71-83. Эл.

Почта:

info@gressel.ru.

Импортер/Уполномоченная организация для принятия претензий на территории Казахстана:

ТОО «Foreign Trade company», БИН 190940025588. Республика Казахстан, г. Алматы, проспект Назарбаева, дом 65, каб. 519.

Телефон:

8(771) 748-20-21.

Производитель имеет право на внесение изменений в дизайн, комплектацию, а также в технические характеристики изделия в ходе совершенствования своей продукции без дополнительного уведомления об этих изменениях.

- Настоящая гарантия действует в течение 12 месяцев с даты приобретения изделия. Гарантийное обслуживание подразумевает бесплатное устранение неисправностей, возникших по вине завода изготовителя в период действия гарантии при соблюдении покупателем условий эксплуатации товара.
- Гарантия не распространяется на изделия с повреждениями, вызванными:
 - неправильной эксплуатацией, заключающейся в использовании прибора не по назначению, а также установке и эксплуатации изделия с нарушением требований Руководства по эксплуатации
 - механическими, химическими или иными воздействиями
 - попаданием внутрь пыли, посторонних предметов, жидкостей, насекомых и продуктов их жизнедеятельности
 - повреждением шнура питания
 - подключением к сети с напряжением, отличным от указанного в Руководстве по эксплуатации

Условия гарантийного обслуживания

- неквалифицированным ремонтом лицами и организациями, не являющимися Авторизованными сервисными центрами или самостоятельным ремонтом
- транспортировкой изделия
- воздействием высоких температур на не термостойкие части изделия
- Гарантия не распространяется на детали отделки, узлы, механизмы и аксессуары, имеющие естественный срок износа (пылесборники, щетки, чаши, ножи, сменные фильтры, аккумуляторы и батареи).
- Гарантийный ремонт осуществляется только в Авторизованных сервисных центрах. Для подтверждения даты приобретения изделия рекомендуем сохранять документы о покупке.

Адреса сервисных центров вы можете узнать по телефону горячей линии или на сайте www.gressel.ru.

Служба поддержки пользователей в России:
8(495) 488-71-83.

Служба поддержки пользователей в Казахстане:
8(771) 748-20-21.



www.gressel.ru