

carino

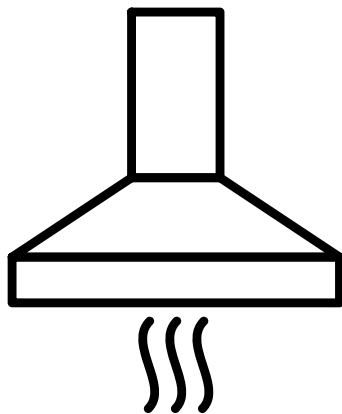

RU

ENG

Настенная вытяжка РУКОВОДСТВО ПО ЭКСПЛУАТАЦИИ



Этот продукт производится на современных предприятиях, которые бережно относятся к окружающей среде, не нанося ей вреда.

This product is manufactured in modern facilities that respect the environment without harming it.



Уважаемый Клиент,

Благодарим вас за то, что предпочли наш продукт. Наша цель состоит в том, чтобы вы использовали этот продукт с максимальной эффективностью, который был произведен на наших современных предприятиях, в тщательной рабочей среде, в соответствии с полным пониманием качества, не нанося вреда природе.

Мы рекомендуем вам внимательно прочитать руководство пользователя перед использованием вытяжки и хранить его постоянно, чтобы вытяжка долгое время сохраняла свои первоначальные функции и служила вам наиболее эффективно.

ПРИМЕЧАНИЕ:

Настоящее руководство пользователя было подготовлено для более чем одной модели. Некоторые функции, упомянутые в руководстве, могут быть недоступны на вашем устройстве.

Данные особенности отмечены значком *.

Наши устройства предназначены для домашнего использования. Устройства не предназначены для коммерческого использования.

“ПОЖАЛУЙСТА, ПРОЧИТАЙТЕ ИНСТРУКЦИЮ ПЕРЕД УСТАНОВКОЙ ИЛИ ИСПОЛЬЗОВАНИЕМ ЭТОГО УСТРОЙСТВА.”

Этот продукт изготовлен на современных заводах, которые бережно относятся к окружающей среде, не причиняя вреда природе.

“Соответствует Регламенту WEEE”

СОДЕРЖАНИЕ

1. Инструкции По Технике Безопасности.....	4
2. Введение Устройства Вытяжки.....	7
3. Установка Вытяжки.....	8
3.1. Месторасположение Вытяжки.....	8
4. Установка Вытяжки На Стену.....	8
4.1. Обеспечение Параллельности Вытяжки С Полем.....	8
4.2. Установка Алюминиевой Трубы	9
5. Функции Вытяжки.....	10
5.1. Панель Управления И Ее Функции.....	10
5.2. Функции Символов.....	12
6. Использование Вытяжки.....	12
6.1. При Использовании С Дымоходом.....	12
6.2. Круглый Угольный Фильтр.....	12
6.3. Использование Угольного Фильтра.....	13
6.4. Установка Угольного Фильтра.....	13
6.5. Использование Алюминиевого Кассетного Фильтра.....	13
7. Смена Лампы.....	14
8. Техническое Обслуживание И Чистка Вытяжки.....	14
9. Информация О Упаковке.....	15
10. Если Вытяжка Не Работает.....	15
11. Правила Перевозки.....	16
12. Соблюдение Правил Weee И Утилизация Ненужного Продукта.....	17

1. ИНСТРУКЦИИ ПО ТЕХНИКЕ БЕЗОПАСНОСТИ

1. Настоящий продукт предназначен для домашнего использования.
2. Рабочее напряжение устройства составляет 220-240 В, частота 50 Гц.
3. Сетевой кабель вашего устройства заземлен. Этот кабель обязательно должен быть подключен к заземленной розетке.
4. Вся электропроводка должна выполняться квалифицированным электриком.
5. Неавторизованная установка может привести к неэффективной работе, повреждению устройства и несчастным случаям.
6. Во время сборки кабель питания не должен подвергаться сдавливанию или сжатию. Сетевой шнур не должен проходить вблизи плит, вещей, он может расплавиться и стать причиной возгорания.
7. Не вставляйте вилку в розетку до установки устройства.
8. Чтобы отключить питание устройства в случае опасности, убедитесь, что вилка легко выходит из розетки.
9. Не прикасайтесь к лампам вашего устройства, когда они работают в течение длительного времени. Лампы будут горячими и могут обжечь вам руку.
10. Кухонные вытяжки предназначены для бытового использования с обычным приготовлением пищи. Если устройство используется для других целей, существует риск неисправности, и гарантия на него не распространяется.
11. Соблюдайте предписания компетентных органов относительно выпуска отработанного воздуха (данное предупреждение недействительно для использования без дымохода).

12. Нельзя готовить воспламеняющуюся пищу под устройством.
13. Запустите устройство для начала работы после того, как вы поставили кастрюли, сковородки и т. д. на плиту.
14. В противном случае высокая температура может привести к деформации некоторых деталей вашего устройства.
15. Прежде чем взять кастрюли, сковородки и т. д. с плиты, отключите плиту.
16. Не оставляйте горячее масло на плите. Емкости с горячим маслом могут вызвать самовозгорание.
17. При приготовлении жареных и т.п. блюд, масла могут загореться, поэтому следите за занавесками и драпировками.
18. Убедитесь, что фильтры заменены в течение установленного периода времени. Фильтры, которые не были заменены вовремя, подвержены риску возгорания из-за скопления масла на фильтрах.
19. Не используйте вместо фильтров неогнестойкие фильтрующие материалы.
20. Храните упаковочные материалы вдали от детей, так как они могут быть опасными.
21. Не запускайте продукт без фильтра и не снимайте фильтры, пока продукт находится в рабочем состоянии.
22. В случае возникновения возгорания обесточьте вытяжку и кухонные устройства. (Отключите устройство от электросети, отсоединив его от розетки.) Накройте пламя влажной тряпкой или влажным полотенцем. Никогда не используйте воду для тушения.

23. Если чистка не проводится в соответствии с периодическими сроками, ваше устройство может представлять опасность возгорания.
24. Перед проведением технического обслуживания обесточьте устройство. (Отключите устройство от электросети, отсоединив его от розетки.)
25. При подключении дымохода к устройству используйте трубы диаметром 150 или 120 мм. Выполненное соединение труб должно быть как можно короче и с небольшим изгибом.
26. Убедитесь, что ваш ребенок не играет с устройством. Не позволяйте маленьким детям пользоваться вашим продуктом.
27. Если кабель питания поврежден, чтобы предотвратить опасную ситуацию, поврежденный кабель должен быть заменен его производителем, сервисным агентом или квалифицированным персоналом.
28. ПРЕДУПРЕЖДЕНИЕ: Для вашей безопасности, в установке вытяжки используйте предохранитель "MAX. 6 A".

2. ВВЕДЕНИЕ УСТРОЙСТВА ВЫТЯЖКИ

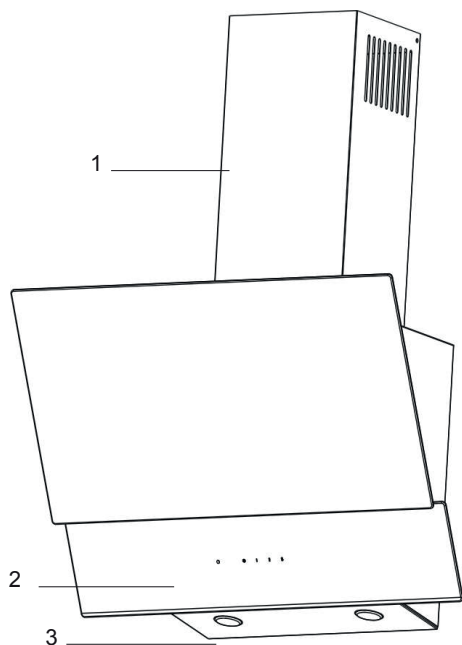

A	170 мм
B	200 мм
C	400 мм
D	364 мм
E	384,75 мм
F	596 мм
G	372,5 мм

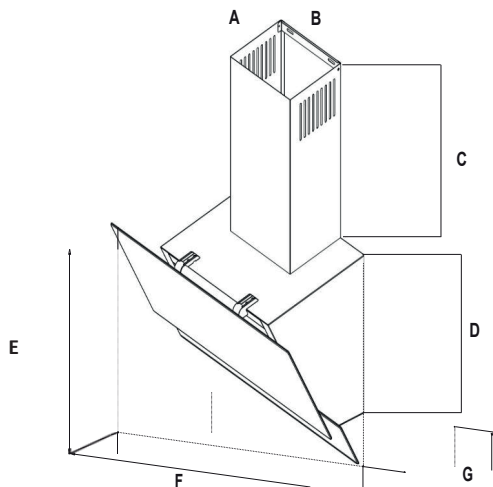

3. УСТАНОВКА ВЫТЯЖКИ

3.1. Месторасположение Вытяжки

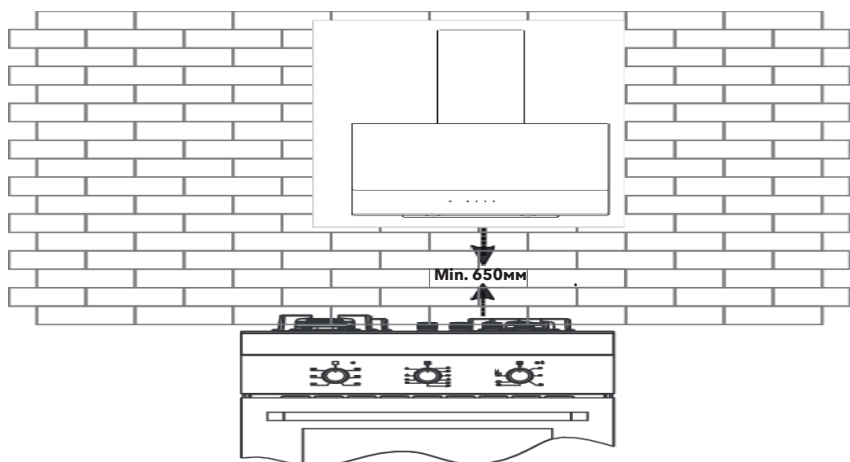

4. УСТАНОВКА ВЫТЯЖКИ НА СТЕНУ

Снимите вытяжку с ее корпуса и прикрепите ее к дюбелям в стене, как показано на Рисунке 3.

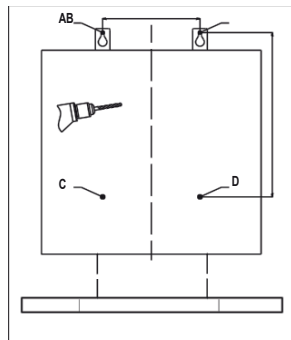
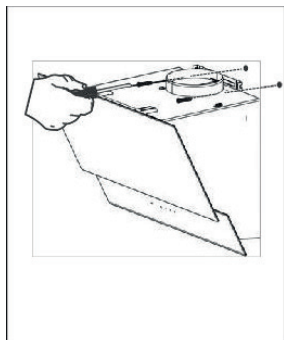

4.1. Обеспечение Параллельности Вытяжки С Полем

После завершения балансировки следует хорошо затянуть винты, показанные на Рисунке 3. Закрепите корпус двумя винтами через отверстие (C,D) в корпусе, чтобы он не двигался после полной фиксации вытяжки.

4.2. Установка Алюминиевой Трубы

Прикрепите гибкую алюминиевую трубу к пластиковому дымоходу. Вставьте другой конец трубы в отверстие дымохода на кухне. **(Смотрите Рисунок 5)**

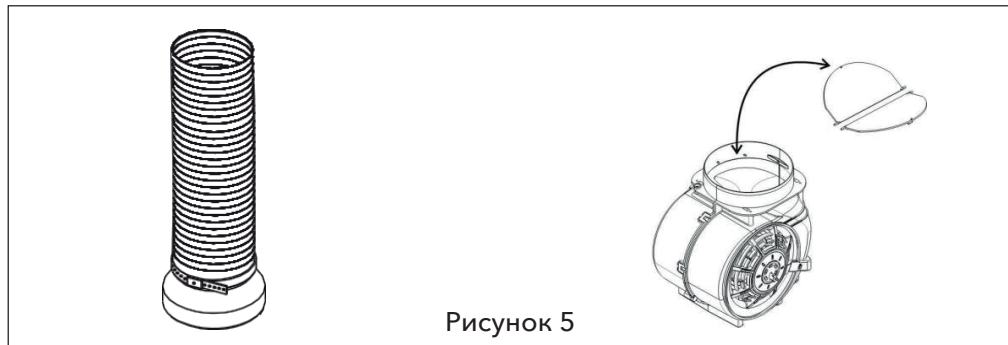

Следует по возможности избегать чрезмерных изгибов и сжатия, поскольку изгибы и сжатия в алюминиевой трубе могут привести к снижению мощности всасывания воздуха. **(Смотрите Рисунок 7)** Аккуратно установите дымоход на устройство. Закрепите дымоход на внутреннем соединительном листе дымохода с помощью 2-х винтов. **(См. Рисунок 8)**

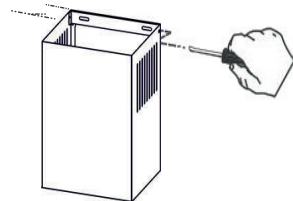
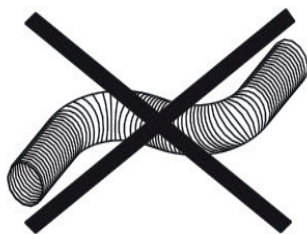
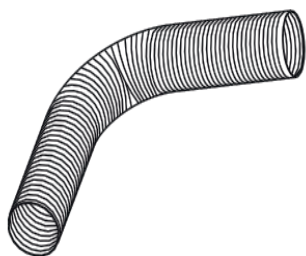

5. ФУНКЦИИ ВЫТЯЖКИ

5.1. Панель Управления И Ее Функции

Сенсорное управление: просто коснитесь символов на Кнопках.
(Установка времени вместе с включением и выключением двигателя находится на одной и той же клавише, и если нажать и удерживать в течение 1 секунды, активируется включение и выключение. Нажмите и удерживайте в течение 3 секунд, и активируется 15-минутная настройка времени.

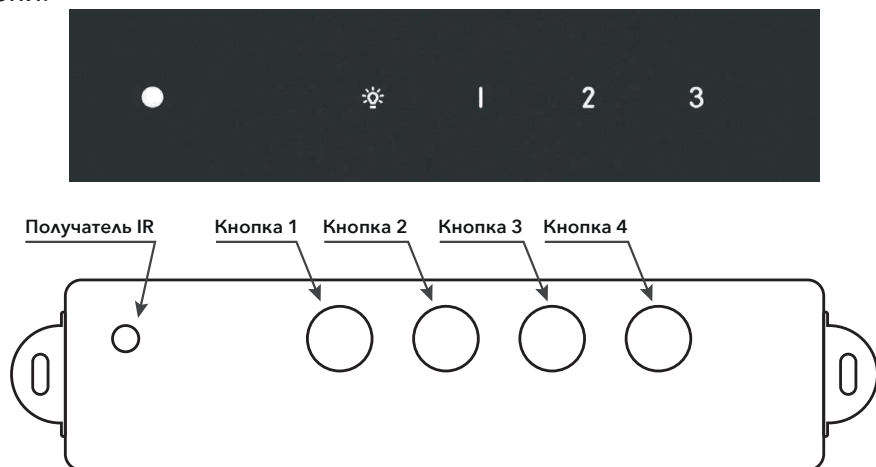

Получатель IR: Глаз Управления
(Дополнительно*)

Кнопка1: Проверка Лампы

Кнопка2: 1-й уровень

Кнопка3: 2-й уровень

Кнопка4: 3-й уровень

Функции

Первая Подача Энергии

После первого включения устройство переходит в режим ожидания менее чем за 1 секунду. Подсветка мигает один раз, чтобы указать, что карта готова.

Проверка Лампы

Нажмите Кнопку 1, чтобы включить и выключить лампу. Кнопка 1 указывает на состояние задней подсветки.

Проверка Двигателя

Нажмите Кнопку 2, Кнопку 3, Кнопку 4, чтобы включить и выключить двигатель. Он отображает соответствующий статус подсветки.

Таймер

Нажмите и удерживайте клавишу текущей скорости в течение 2 секунд при работающем двигателе.

Подсветка соответствующей клавиши будет мигать с интервалом в полсекунды, показывая, что таймер включен.

Через 15 минут таймер приостановится и полностью выключит устройство.

Нажмите другую клавишу скорости двигателя один раз, чтобы отменить таймер.

Функция таймера не зависит от лампы.

Максимальное Время Работы

В целях безопасности максимальное время работы устройства ограничено четырьмя (4) часами. Если двигатель, лампа или и то, и другое работают, устройство выключится и перейдет в режим ожидания.

Пульт Дистанционного Управления (Опционально*)

Все функции и многое другое можно управлять дистанционно с помощью дополнительного пульта дистанционного управления.

Режим вентиляции (доступен только с пультом дистанционного управления RC6). При нажатии соответствующей клавиши на пульте дистанционного управления плата переключает скорость двигателя на максимальную частоту вращения в течение одной минуты и понижает ее на одну ступень, работая по одной минуте за раз, пока не достигнет полной остановки.

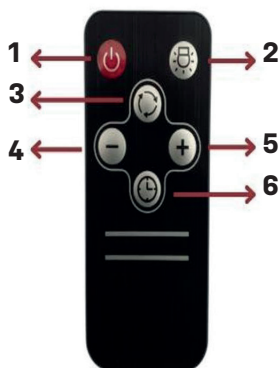

1. Нажатие клавиши запускает двигатель на 1 уровне. Если он работает, нажатие этой клавиши выключает двигатель.

2. Нажатие клавиши включает освещение.

Выключается при повторном нажатии той же клавиши или при включенном освещении.

3. Выполняет функцию вентиляции окружающей среды. Набирает максимальную скорость двигателя и запускает его в течение 1 минуты. Затем он работает на каждом обороте в течение 1 минуты, пока продукт не выключится, снижая обороты двигателя на одну ступень.

4. При работающем двигателе каждое нажатие клавиши снижает обороты двигателя на одну ступень.



5. При работающем двигателе каждое нажатие клавиши увеличивает обороты двигателя на одну ступень.

6. Запускает функцию таймера. При включенном двигателе нажатие клавиши запускает двигатель на соответствующей ступени двигателя в течение 15 минут и выключает двигатель.

Контроль Управления Кнопками: Вы можете запускать соответствующие функции, нажимая кнопки на стекле.



5.2. Функции Символов

	Выключает двигатель. (За исключением системы освещения)		Выключает двигатель. (За исключением системы освещения)
	Скорость двигателя работает на 2 уровне.		Включает и выключает только систему освещения.
	Скорость двигателя работает на 3 уровне.		

6. ИСПОЛЬЗОВАНИЕ ВЫТЯЖКИ

Вытяжка используется на кухнях с дымоходом или без дымохода.

6.1. При Использовании с Дымоходом

При использовании с дымоходом вытяжка должна быть подключена к дымоходу, который будет выпускать воздух. Чтобы обеспечить хорошую эффективность вытяжки, убедитесь, что система трубопроводов, ведущая к дымоходу, проходит по кратчайшему пути. Ваш продукт изготовлен для использования с дымоходом и без дымохода.

6.2. Круглый Угольный Фильтр

В средах, где нет дымохода, следует использовать круглый угольный фильтр для фильтрации и возврата воздуха внутрь. Вы можете приобрести круглый угольный фильтр в сервисном центре или у своего дилера.

6.3. Использование Угольного Фильтра

- Продукт, который вы использовали, имеет функцию использования угольного фильтра.
- В любом случае, независимо от того, используется угольный фильтр или нет, в продукте должен быть установлен алюминиевый кассетный фильтр. Не используйте устройство без алюминиевого кассетного фильтра.
- Использование угольного фильтра, как указано ниже.
- Перед заменой угольного фильтра отключите устройство от сети.
- Поскольку угольный фильтр используется на кухнях без выхода из дымохода, его следует заменять новым каждые 3-5 месяцев, в зависимости от использования.
- Угольный фильтр никогда не следует промывать.

6.4. Установка Угольного Фильтра

- Угольные фильтры используются на кухнях, где нет выхода из дымохода.
- Угольные фильтры устанавливаются с каждой стороны вентилятора, поворачивая его примерно на 10 градусов перед часами, как показано на рисунке 10.
- При демонтаже сделайте те же действия в обратном порядке.

6.5. Использование Алюминиевого Кассетного Фильтра

Алюминиевый кассетный фильтр задерживает попадание пыли и масла с воздуха. Алюминиевая кассета для вытяжки ни в коем случае не должна использоваться без фильтра. (Смотрите Рисунок 11)

Рисунок 10



Рисунок 11

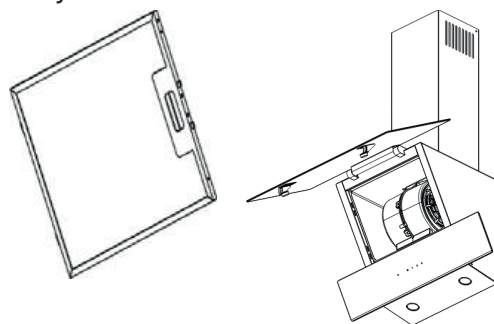

7. СМЕНА ЛАМПЫ

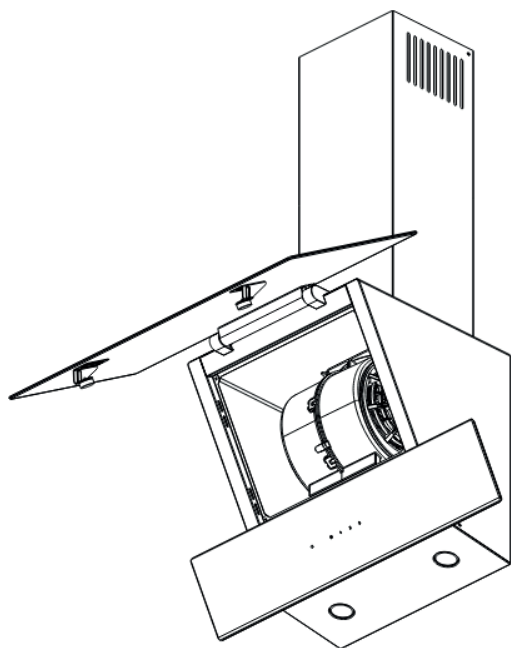

Сначала отсоединяется вытяжка от прибора. Нерабочая светодиодная лампа демонтируется с места, как показано на рисунке. **(Смотрите Рисунок 12)** Демонтированная светодиодная лампа аккуратно вынимается из колпака. Вместо демонтированной светодиодной лампы устанавливается светодиодная лампа с теми же характеристиками, которые вы будете поставлять из точек обслуживания. Кабели выполнены с розетками. Соединения сделаны соответственно.

С помощью кнопки включения и выключения лампы проверяется, работает ли лампа.

8. ТЕХНИЧЕСКОЕ ОБСЛУЖИВАНИЕ И ЧИСТКА ВЫТЯЖКИ

- Перед проведением технического обслуживания и очистки необходимо отключить вилку или выключить выключатель.
- Алюминиевый кассетный фильтр следует мыть один раз в месяц в горячей мыльной воде или, если возможно, в посудомоечной машине. (60 ° C) Алюминиевые фильтры могут обесцветиться после нескольких моек. Это нормальная ситуация, не требующая замены фильтров.
- Снимите алюминиевый кассетный фильтр с места, нажав на пружинные защелки на торцевой стороне. Не устанавливайте его на место, пока он не высохнет после мойки.
- Наружные поверхности вытяжки следует протирать влажной тканью, смоченной в мыльном растворе или спирте.

- Следует соблюдать осторожность, чтобы электронные компоненты не соприкасались с водой или подобными веществами.
- Использование имеющихся в продаже чистящих средств из нержавеющей стали inox и средств по уходу за устройствами из нержавеющей стали inox продлит срок службы вашего устройства.

ПРЕДУПРЕЖДЕНИЕ: Следует соблюдать осторожность при эксплуатации устройства совместно с атмосферным воздухом и топливом (газ, дизельное топливо, угольные или дровяные обогреватели, водонагреватель и т. д.). Потому что колпак может негативно повлиять на сгорание, поскольку он выбрасывает окружающий воздух. Настоящее предупреждение не действительно для вытяжек без использования дымоходов.

Для Эффективного Использования Вытяжки:

- При соединении вытяжки с дымоходом используйте трубы диаметром 150/120 мм и как можно меньше отводов.
- Обратите внимание на периоды очистки алюминиевого кассетного фильтра и время замены угольных фильтров.
- Используйте продукт на среднем 2 уровне, если не требуется интенсивного всасывания.
- Для осуществления правильного проветривания наружные окна на кухне должны быть закрыты.

9. ИНФОРМАЦИЯ О УПАКОВКЕ

Упаковка продукта изготовлена из материалов, пригодных для вторичной переработки, в соответствии с нашим национальным законодательством. Не утилизируйте упаковочные отходы вместе с бытовыми или другими отходами, утилизируйте их в пунктах сбора упаковки, указанных местными властями.

10. ЕСЛИ ВЫТЯЖКА НЕ РАБОТАЕТ:

Перед обращением в сервисную службу убедитесь, что вилка вставлена в розетку и что электрический предохранитель в установке не поврежден, и не предпринимайте никаких действий, которые могут повредить устройство.

Сервисное Обслуживание И Запасные Части

Установите ваш продукт в наших авторизованных сервисных центрах. Вы можете получить запасные части для вашего продукта у вашего дилера или в авторизованном сервисном центре. Вместе с продуктом внутри упаковки находится список авторизованных сервисных центров. Когда вы обратитесь в сервисный центр или к дилеру, сообщите наименование модели продукта, которое вы можете увидеть на этикетке продукта, чтобы вы могли запросить запасные части. Когда вы удалите алюминиевый кассетный фильтр, вы сможете увидеть этикетку продукта. Прежде чем обращаться в сервисную службу, проверьте вытяжку по соседней таблице. Если проблема не устранена, обратитесь к дилеру или в авторизованный сервисный центр.

	Проверьте электрическое соединение. (Напряжение сети должно быть 220-240 В, вытяжка должна быть подключена к розетке с заземлением.)	Проверьте переключатель двигателя. (Выключатель двигателя должен быть во включенном положении.)	Проверьте выключатель лампы. (Выключатель лампы должен быть во включенном положении.)	Проверьте алюминиевый фильтр. (Алюминиевый кассетный фильтр следует промывать раз в месяц при нормальных условиях.)	Проверьте лампочки (лампы должны быть целыми).	Проверьте дымоход выхода воздуха. (Воздушное отверстие должно быть открыто.)	Проверьте угольный фильтр (для тех, кто работает с угольным фильтром, угольный фильтр следует менять каждые 3-5 месяцев при нормальных условиях).
Вытяжка не работает	✓	✓					
Лампа освещения не загорается	✓		✓		✓		
Тяга воздуха вытяжки слабая				✓		✓	✓
Не выпускает воздух наружу (в средах без дымохода)				✓			✓

11. ПРАВИЛА ПЕРЕВОЗКИ

1. Не используйте крышку и/или ручку для переноски или перемещения устройства.
2. Выполняйте транспортировку и доставку в оригинальной упаковке.
3. Максимальное внимание должно быть обращено на товар при разгрузке-погрузке и транспортировке.

4. Убедитесь, что упаковка полностью закрыта во время обработки и транспортировки.
5. Защищайте упаковку от факторов, которые могут ее повредить (влажность, вода, удары и т. д.).
6. Следует следить за тем, чтобы устройство не ломалось, не деформировалось и не повреждалось в процессе использования, не возникали повреждения и неисправности при транспортировке, будьте внимательны, чтобы не повредить устройство из-за внешних факторов, таких как удары, толчки, падения и т.д.

12. СОБЛЮДЕНИЕ ПРАВИЛ WEEE И УТИЛИЗАЦИЯ НЕНУЖНОГО ПРОДУКТА

1-Этот продукт не содержит вредных и запрещенных веществ, указанных в Положении о контроле за отходами электрического и электронного оборудования, опубликованном Министерством Окружающей Среды И Урбанизации Турецкой Республики. Продукт соответствует Регламенту AEEE.

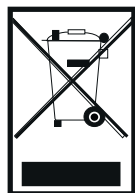

Этот продукт изготовлен из высококачественных деталей и материалов, пригодных для вторичной переработки и многократного использования. Поэтому не утилизируйте изделие вместе с бытовыми или другими отходами по истечении срока его службы.

Отнесите устройство в пункт сбора для утилизации электрических и электронных устройств. Спросите об этих пунктах сбора у местного самоуправления в вашем районе. Помогите защитить окружающую среду и природные ресурсы, отдавая использованные продукты на утилизацию. Перед утилизацией продукта отключите вилку питания в целях безопасности детей, верните ее в рабочее состояние.

USER MANUAL

CHIMNEY HOOD

ENG

Dear Customer,

Thank you for choosing our product. Our aim is to ensure that you use this product, which is produced in accordance with the total quality approach, in our modern facilities, in a meticulous working environment, without harming the nature, with the best efficiency.

In order for your hood to maintain its first day features for a long time and to serve you in the most efficient way, we recommend that you read the user manual carefully and keep it permanently before using the hood.

NOTE:

This manual has been prepared for more than one model. Some features mentioned in the manual may not be available on your appliance.

These features are indicated with *.

Our devices are intended for home use. They are not intended for commercial use.

“READ THE INSTRUCTIONS BEFORE INSTALLING OR USING THIS DEVICE.”

This product is produced in modern facilities that respect the environment without harming nature.

“Complies with WEEE Regulation”

TABLE OF CONTENTS

1. Safety Instructions.....	22
2. Introduction of the Chimney Hood.....	24
3. Installing the Hood.....	25
3.1. Hood Location.....	25
4. Hanging the Chimney Hood on the Wall.....	25
4.1. Ensuring Parallelism of the Hood with the Floor.....	25
4.2. Installing the Aluminium Pipe.....	26
5. Functions Of the Chimney Hood.....	27
5.1. Control Panel and Functions.....	27
5.2. Symbol Functions.....	29
6. Using the Hood.....	29
6.1. In Vented Use.....	29
6.2. Round Carbon Filter.....	29
6.3. Carbon Filter Usage.....	30
6.4. Installing the Carbon Filter.....	30
6.5. Use of Aluminium Cassette Filter.....	30
7. Lamp Replacement.....	31
8. Maintenance and Cleaning of the Hood.....	31
9. Packaging Information.....	32
10. If the hood is not work.....	32
11. Transportation Rules.....	33
12. Compliance with WEEE Regulation and Disposal of Waste Product.....	34

1. SAFETY INSTRUCTIONS

1. This product is intended for home use.
2. The operating voltage of your product is 220-240 Volt frequency 50Hz
3. The mains cable of your product is earthed. This cable must be plugged into an earthed outlet.
4. All electrical installations must be carried out by a qualified electrician.
5. Installation by unauthorized persons may result in poor performance, damage to the product and accidents.
6. During installation, the mains supply cord must not be subjected to compression or crushing. The mains cord must not be passed near stoves, etc., as it may melt and cause a fire.
7. Do not insert the plug into the socket without assembling the product.
8. In case of any danger, make sure that the plug is easily accessible from the socket in order to cut off the power of the product.
9. Do not touch the lamps of your product when they work for a long time. The lamps will be hot and may burn your hand.
10. Kitchen hoods are intended for normal cooking and domestic use. If used for other purposes, there is a risk of malfunction and is not covered by the warranty.
11. Follow the regulations of the competent authorities for exhausting the exhaust air. (This warning does not apply to use without a chimney.)
12. Do not cook flammable foods under the appliance.
13. Turn on your product after placing pots, pans, etc. on the stove.
14. Otherwise, high heat may cause deformation of some parts of your product.
15. Turn off the stove before placing pots, pans, etc. on the stove.
16. Do not leave hot oil on the stove. Containers containing hot oil may cause spontaneous ignition.
17. When cooking frying, etc., oils may catch fire, pay attention to your curtains and covers.
18. Ensure that the filters are changed within the given periods. Filters that are not replaced on time carry a risk of fire due to the oil accumulated on them.
19. Do not use flameproof filtering materials instead of filters.
20. Keep the packaging materials away from children as they may be dangerous.
21. Do not operate your product without filters and do not remove the filters while the product is in operation.
22. In the event of a flare-up, de-energize the hood and cooking appliances. (Disconnect the appliance by unplugging it from the socket.) Cover the flame with a damp cloth or a damp towel. Never use water to extinguish the flame. bends as possible.

23. If cleaning is not carried out in accordance with the periodic times, your product may pose a fire risk.
24. Disconnect the power of the device before maintenance. (Disconnect the power of the device by unplugging it from the socket.)
25. When you connect the chimney to your product, use 150 mm or 120 mm diameter pipes. The pipe connection should be as short as possible and have as few bends as possible.
26. Make sure that your child does not play with the product. Do not allow small children to use your product.
27. If the supply cable is damaged, the damaged cable must be replaced by the manufacturer or its service agent or an equally qualified person to avoid a dangerous situation.
- 28. WARNING: For your safety, make sure that the hood installation uses a "MAX. 6 A" fuse.**

2. INTRODUCTION OF THE CHIMNEY HOOD

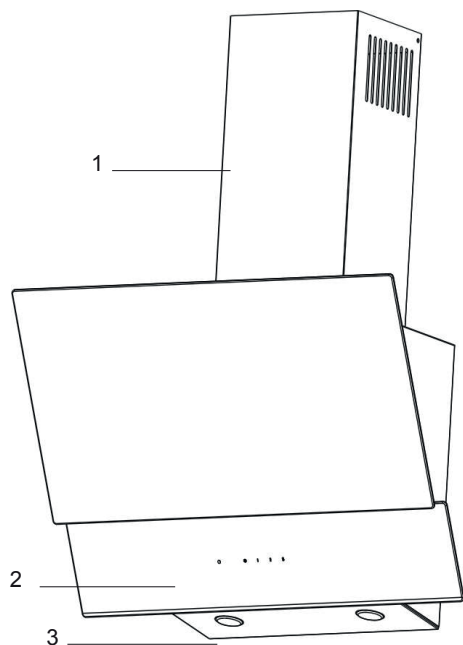

1. External Chimney

2. Control Panel

3. Illumination

A	170 mm
B	200 mm
C	400 mm
D	364 mm
E	384,75 mm
F	596 mm
G	372,5 mm

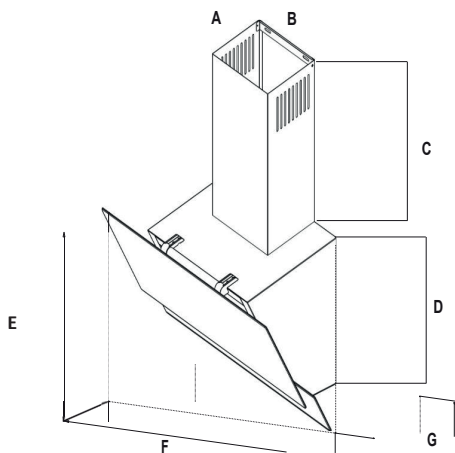

3. INSTALLATION OF THE HOOD

3.1. Location of the Hood

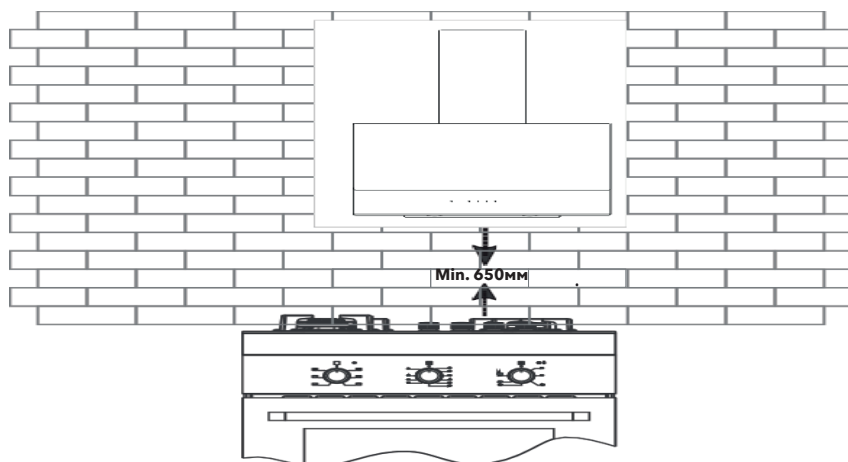

4. HANGING THE HOOD ON THE WALL

Lift the hood from its body and attach it to the dowels on the wall. Connect as shown in **Figure 3**.

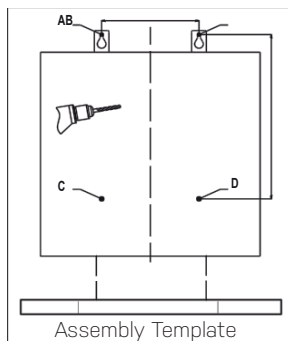
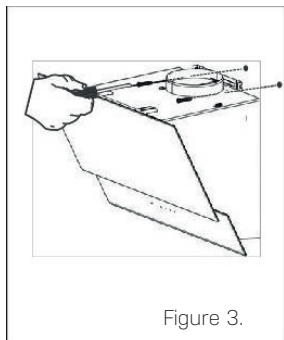

4.1. Ensuring Parallelism of the Hood with the Floor

After the balance is finished, tighten the screws shown in Figure 3. After fixing the hood completely, fix the body with two screws through the hole (C, D) in the body to prevent it from moving.

4.2. Installing the Aluminium Pipe

Attach the flexible aluminium pipe to the plastic chimney. Attach the other end of the pipe to the chimney hole in the kitchen **(See Figure 5)**.

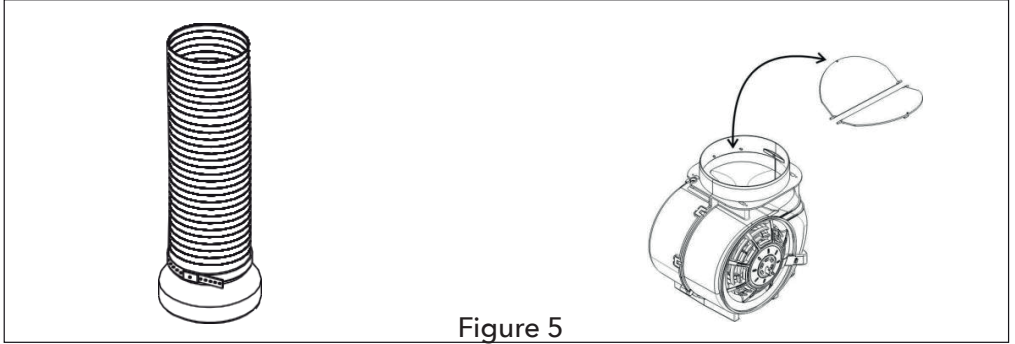

Figure 5

Since bends and elbows in the aluminium pipe will cause reductions in air suction power, excessive elbows and bends should be avoided as much as possible. **(See Figure 7)**

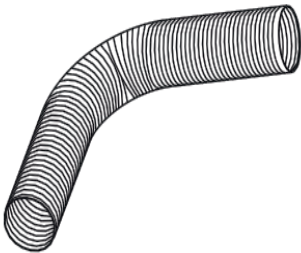

Figure 6

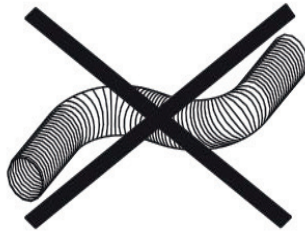

Figure 7

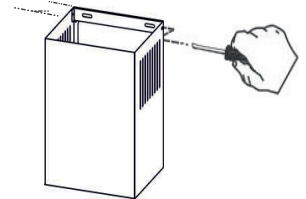
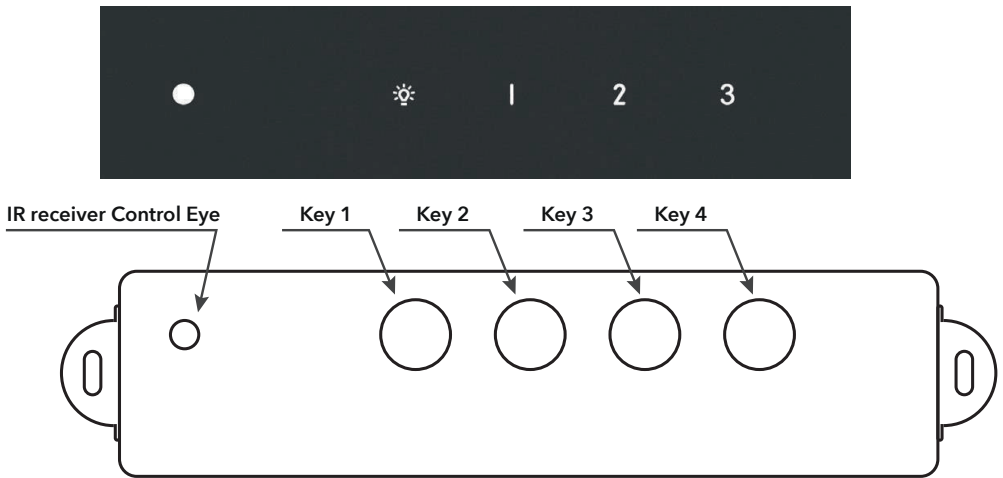

Figure 8

5. FUNCTIONS OF THE CHIMNEY HOOD

5.1. Control Panel and Functions

Touch control: Simply touch the symbols on the buttons. (Motor on and off and time setting are on the same button and when pressed and held for 1 second, on and off will be activated. When pressed for 3 seconds, 15 minutes time setting will be activated).



IR receiver Control Eye (Optional*)

Key1: Lamp Control

Key2: 1. stage

Key3: 2. stage

Key4: 3. stage

Functions

Initial Energization

After the first power-up, the device goes into standby mode in less than 1 second.

The back lights blink once to indicate that the board is ready.

Lamp Control

Press Key1 to turn the lamp on and off. Key1 will show the status of the backlight.

Motor Control

Press Key2, Key3, Key4 to turn the motor on and off. It will show the corresponding backlight status.

Timer

With the engine running, press and hold the current speed button for 2 seconds.

The corresponding key illumination will flash at half second intervals to indicate that the timer is on.

After 15 minutes the timer will expire and turn the device off completely.

To cancel the timer, press another engine speed key once.

The timer feature is lamp independent.

Maximum Operation Time

As a safety precaution, the maximum operating time of the device is limited to four (4) hours. If the motor, lamp or both are running, the device will turn itself off and return to standby mode.

Remote Control (Optional*)

All functions and more can be controlled remotely with the optional remote control.

Ventilation mode (Only available with RC6 Remote control) When the corresponding button on the remote control is pressed, the board starts the motor speed at the highest speed for one minute and reduces it one step at a time, one minute at a time, until it comes to a complete stop.

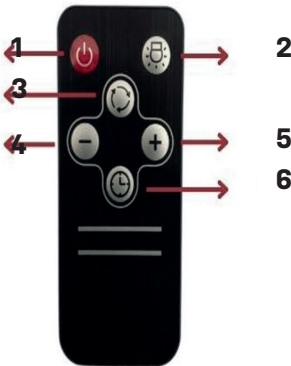

1- When the button is pressed, it starts the engine at 1st stage. If running, this button turns off the engine when pressed.

2- When the button is pressed it turns on the lighting. It turns off the lighting when the same button is pressed again or if the lighting is on.

3- Activates the ambient ventilation function. Turns the motor speed to the highest level and runs for 1 minute. Then it runs for 1 minute at each speed until the product is switched off and reduces the engine speed by one step.

4. When the engine is running, each press of the button decreases the engine speed by one step.





5. Increases the motor speed by one step each time the button is pressed while the motor is running.

6. Activates the timer function. When the button is pressed while the engine is running, it runs for 15 minutes at the relevant engine level and turns off the engine.

Push Button Control: You can operate the relevant functions by pressing the buttons on the glass.



5.2. Symbol Functions

	Turns off the engine (Except lighting system)		Turns off the engine (Except lighting system)t
	Motor Speed runs at 2nd stage		It only turns the lighting system on and off
	Motor Speed runs at 3rd stage		

6. USING THE HOOD

The hood is used in kitchens with or without chimney.

6.1. In Chimney Use

When using a chimney connection, the range hood must be connected to a chimney that will exhaust the air. Make sure that the pipe system leading to the chimney follows the shortest route in order to get the best efficiency from your range hood. Your product is manufactured for chimney and chimneyless use.

6.2. Round Carbon Filter

In environments where there is no chimney, a round carbon filter should be used to filter the air inside and return it to the inside. You can obtain the round carbon filter from the service or your dealer.

6.3. Carbon Filter Usage

- The product you have used has carbon filter usage feature.
- Whether carbon filter is used or not, in any case Aluminium cassette filter must be installed in the product. Do not use your product without aluminium cassette filter.
- The use of the carbon filter is as follows.
- Unplug the appliance before changing the carbon filter.
- Since the carbon filter is used in kitchens without a chimney outlet, it should be replaced with a new one every 3-5 months depending on usage.
- The carbon filter should never be washed.

6.4. Installing the Carbon Filter

- Carbon filters are used in kitchens without a chimney outlet.
- Carbon filters are installed on both sides of the fan by rotating clockwise about 10 degrees as shown in Figure 10.
- When dismantling, do the reverse of the same operations.

6.5. Use of Aluminium Cassette Filter

The aluminium cassette filter traps dust and grease in the air. The hood should never be used without an aluminium cassette filter (See Figure 11)

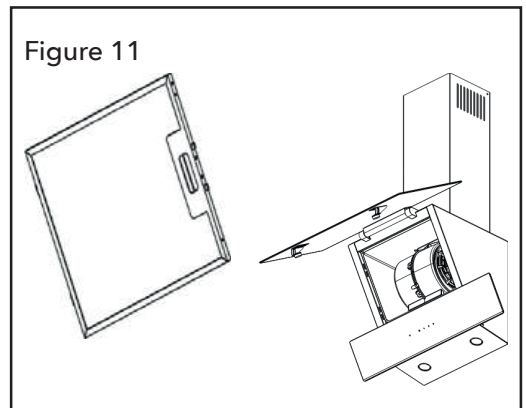
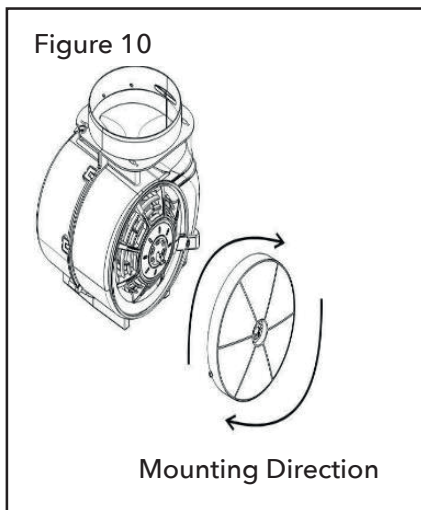

7. LAMP REPLACEMENT

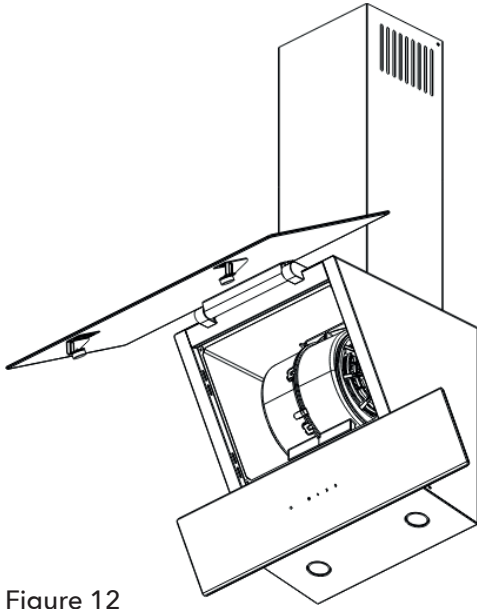

Figure 12

First of all, unplug your cooker hood. Remove the non-working LED lamp as shown in the picture. **(See Figure 12)** Carefully remove the removed LED lamp from the hood. Replace the removed LED lamp with an LED lamp with the same features that you can obtain from service points. Cables are designed with sockets. Connections are made accordingly.

The lamp on/off switch is used to check whether the lamp is working or not.

8. MAINTENANCE AND CLEANING OF THE HOOD

- Before maintenance and cleaning, the plug must be unplugged or the switch must be turned down.
- The aluminium cassette filter should be washed once a month in hot soapy water or, if possible, in the dishwasher (60 °C). After several washes, the colour of the aluminium filters may change. This is normal and does not require replacement of the filters.
- Remove the aluminium cassette filter by pressing the spring latches on the end. Do not replace it without drying it after cleaning.
- Wipe the exterior surfaces of the hood with a damp cloth dampened with soapy water or alcohol.
- Make sure that the electronic parts do not come into contact with water or similar substances.
- Using commercially available inox cleaners and maintenance products for inox products will ensure a longer life for your product.

WARNING: Caution should be exercised when the appliance is operated in conjunction with other appliances that use ambient air and fuel (gas, diesel, coal or wood-fired heaters, water heaters, etc.). This is because the hood exhausts the ambient air and may adversely affect combustion.

This warning does not apply to use without a chimney.

To use the cooker hood efficiently;

- Use 150/120mm diameter pipes and as few elbows as possible when connecting the hood to the chimney.
- Pay attention to the cleaning periods of the aluminium cassette filter and the replacement periods of the carbon filters.
- Use the product in the middle 2nd stage when it does not require intense suction power.
- For proper ventilation, windows opening to the outside in the kitchen should be kept closed.

9. PACKAGING INFORMATION

The packaging of the product is made of recyclable materials in accordance with our National Legislation. Do not dispose of the packaging waste with household or other waste, dispose of it at the packaging collection points specified by the local authority.

10. IF THE HOOD DOES NOT WORK;

Before contacting the service, make sure that the plug is plugged into the socket and that the electrical fuse in the installation is intact, do not take any action that may damage the product.

Service and Spare Parts

Have your product assembled by our authorized services. You can obtain spare parts of your product from your dealer or authorized service.

There is an authorized service list in the package with the product.

When you contact your service or dealer, please inform the product model name that you can see on the product label in order to request spare parts.

You will be able to see the product label when you remove the aluminium cassette filter.

Before contacting the service, check your hood according to the table on the side. If the problem persists, contact your dealer or authorized service.

	Check the electrical connection (mains voltage must be 220-240 V, the hood must be connected to an earthed socket).	Check the motor switch. (The motor switch must be in the on position.)	Check the lamp switch (the lamp switch must be in the on position).	Check the aluminium filter. (The aluminium cassette filter should normally be washed once a month.)	Check the bulbs. (The bulbs must be intact.)	Check the air outlet chimney. (The air outlet chimney must be open.)	Check the carbon filter. (For those working with carbon filter, the carbon filter should be changed every 3-5 months under normal conditions.)
Hood does not working	✓	✓					
Illumination light does not light	✓		✓		✓		
Poor hood exhaust				✓		✓	✓
Not exhausting (in chimneyless environments)				✓			✓

11. TRANSPORTATION RULES

1. Do not use the cover and/or handle to carry or move the product.
2. Carry and transport the product in its original packaging.
3. During loading, unloading and transportation, maximum care must be taken with the product.
4. Make sure that the packaging is completely closed during handling and transportation.
5. Protect against factors that may damage the packaging and the package (moisture, water, impact, etc.).
6. Make sure that the product is not broken, deformed and damaged during use, that no damage or malfunction occurs during transportation, and that it is not damaged by external factors such as hitting, bumping, dropping, etc.

12. COMPLIANCE WITH THE WEEE REGULATION AND DISPOSAL OF WASTE PRODUCT

1- This product does not contain harmful and prohibited substances specified in the Regulation on the Control of Waste Electrical and Electronic Equipment published by the Ministry of Environment and Urbanization. It complies with the WEEE Regulation.

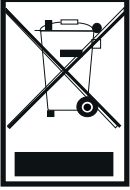

This product is made of high quality parts and materials that are recyclable and reusable. Therefore, do not dispose of the product with household or other waste at the end of its service life. Take it to a collection point for recycling electrical and electronic equipment. Ask your local authority in your area about these collection points. Help protect the environment and natural resources by recycling used products. Disconnect the power plug for the safety of children before disposing of the product.

WARRANTY TERMS

Dear Customer! Please read the terms and conditions of warranty service.

1. The manufacturer provides a **12-month** warranty for the mini oven and for built-in ovens, hobs, hoods the warranty period is **24 months** from the date of purchase.

2. When applying for warranty repair to the service centre, it is necessary to present a fully completed warranty card (with the serial number of the device, date of sale, clearly legible seal of the seller). If the warranty card is not filled in, the consumer can apply for warranty repair only to the seller and/or manufacturer of the product.

3. The seller (and/or manufacturer, authorised representative of the manufacturer) reserves the right to refuse warranty obligations, if it is proved by the service department that defects of the goods occurred after the goods were handed over to the consumer due to the consumer's violation of the rules of use, transportation, storage, actions of third parties, force majeure (fire, catastrophe, etc.), ingress of household insects and rodents, as well as due to significant violations of the technical requirements specified in the operating instructions, including instability of the product.

4. This guarantee shall not prejudice the consumer's legal rights granted to him by the applicable laws of the Russian Federation.

Pre-sale preparation was made in the presence of the buyer.
Appearance without damage, complete set

I agree with the terms and conditions of warranty service:

_____ Buyer's signature

Manufacturer or Importer Company:		Your property:
Company Name:	ARTEKNIKA LIMITED LIABILITY COMPANY	Brand: CARINO
Address:	Kievskoe Shosse (Moskovskiy Settlement) 22 KM ,DVLD.4,STR.2, 108811	Type: Chimney Hood
		Model:
Service Contact Address:	service@arttechnic.ru	Banderole and Serial No:
Web Address:	www.arttechnic.ru	Warranty period: 2 Years
		Maximum Repair Time: 20 working days

carino

Seller Company

Company Name:

Address:

Phone:

Fax:

email:

Invoice Date and Number:

Delivery Date and Place:

Signature of the Authorized Person:

Stamp of the Company:

This section will be signed and stamped by the Authorized Dealer from whom you purchased the product.

УСЛОВИЯ ГАРАНТИИ

Уважаемый Клиент Просим Вас ознакомиться с условиями гарантийного обслуживания.

1. Производитель предоставляет **12-месячную** гарантию на мини-печь, а для Духовой шкафы, варочных панелей и вытяжек срок гарантии составляет **24 месяца** с даты покупки.
2. При обращении за гарантийным ремонтом в сервисный центр необходимо предъявить полностью заполненный гарантийный талон (с указанием серийного номера прибора, даты продажи, чётко различной печатипродавца). Если талон не заполнен, потребитель для получения гарантийного ремонта может обращаться только к продавцу и/или изготовителю товара.
3. Продавец (и/или изготовитель, уполномоченный представитель изготовителя) оставляет за собой право отказать от гарантийных обязательств, если сервисной службой будет доказано, что недостатки товара возникли после передачи товара потребителю вследствие нарушения потребителем правил пользования, транспортировки, хранения, действий третьих лиц, непреодолимой силы (пожар, катастрофа, др.), попадания бытовых насекомых и грызунов, а также вследствие существенных нарушений технических требований, указанных в инструкции по эксплуатации, в том числе нестабильности параметров электросети.
4. Настоящая гарантия не ущемляет законных прав потребителя, предоставленных ему действующим законодательством РФ.

Предпродажная подготовка произведена в присутствии покупателя. Внешний вид – без повреждений, комплектность полная.

С условиями гарантийного обслуживания согласен:

_____ Подпись покупателя

Импортер фирма :		Ваше имущество;
<i>Название Фирмы:</i>	ООО «АРТТЕХНИКА»	<i>Бренд:</i> CARINO
<i>Адрес:</i>	КИЕВСКОЕ ШОССЕ 22-Й(П МОСКОВСКИЙ) КМ, ДВЛД. 4, СТР. 2, ПОМЕЩ. 68Н/2, МОСКВА Г. 108811	<i>Тип:</i> Настенная вытяжка
		<i>Модель:</i>
<i>Адрес для связи с сервисом:</i>	service@arttechnic.ru	<i>Бандероль и серийный номер:</i>
<i>Веб-адрес:</i>	www.arttechnic.ru	<i>Гарантийный период:</i> 2 года
		<i>Максимальное время ремонта:</i> 20 рабочих дней

carino

Продавец компания:

Название Фирмы:

Дата и номер счета фактуры:

Адрес:

Дата и место доставки:

Телефон:

Подпись уполномоченного лица:

Факс:

Печать компании:

Электронная почта:

Этот раздел будет подписан и печатан авторизованным дилером, у которого вы приобрели продукт.

carino